

# *Caméscope numérique HD*

---

## **Mode d'emploi du caméscope**

Avant de faire fonctionner l'appareil, lisez attentivement ce mode d'emploi et conservez-le pour toute référence ultérieure.

**HDV**  
HDV 1080i

**DVCAM**<sup>™</sup>

Mini **DV** Digital  
Video  
Cassette

 **InfoLITHIUM**<sup>™</sup> **L**  
SERIES

  
MEMORY STICK<sup>™</sup>

**HDMI**

***HVR-V1E***

# A lire avant utilisation

Avant de faire fonctionner l'appareil, lisez attentivement ce mode d'emploi et conservez-le pour toute référence ultérieure.

## AVERTISSEMENT

**Afin de réduire les risques d'incendie ou de décharge électrique, n'exposez pas cet appareil à la pluie ou à l'humidité.**

Une pression sonore excessive des écouteurs ou du casque peut provoquer des pertes d'audition.

N'exposez pas les piles à une chaleur excessive comme à la lumière du soleil, au feu ou à d'autres sources de chaleur.

## ATTENTION

**Remplacez la batterie par une batterie correspondant au type spécifié uniquement. Sinon vous risquez de provoquer un incendie ou des blessures.**

## POUR LES CLIENTS RESIDANT EN EUROPE

### ATTENTION

Le champ électromagnétique à des fréquences particulières peut avoir une incidence sur l'image et le son de cet appareil.

Ce produit portant la marque CE est conforme aux dispositions de la directive sur la Compatibilité électromagnétique (CEM) et de la directive Basse Tension émises par la Commission de la Communauté Européenne.

La conformité à ces directives implique la conformité aux normes européennes suivantes :

- EN60065 : Sécurité des produits (adaptateur secteur fourni uniquement)
- EN55103-1 : Interférences (émissions) électromagnétiques
- EN55103-2 : Susceptibilité (immunité) électromagnétique

Ce produit est destiné à une utilisation dans les environnements électromagnétiques suivants : E1 (résidentiel), E2 (commercial et industrie légère), E3 (intérieur urbain) et E4 (environnement EMC contrôlé, par exemple studio de télévision).

## Avis aux consommateurs des pays appliquant les Directives UE

Le fabricant de ce produit est Sony Corporation, 1-7-1 Konan Minato-ku Tokyo, 108-0075 Japon. Le représentant agréé pour la compatibilité électromagnétique et la sécurité du produit est Sony Deutschland GmbH, Hedelfinger Strasse 61, 70327 Stuttgart, Allemagne. Pour toute question relative à la garantie ou aux réparations, reportez-vous à l'adresse que vous trouverez dans les documents ci-joints, relatifs à la garantie et aux réparations.



**Élimination des appareils électriques et électroniques professionnels en fin de vie (Applicable dans les pays de l'Union Européenne et aux autres pays européens disposant de systèmes de collecte sélective)**

Ce symbole, apposé sur le produit ou son emballage, indique que ce produit ne doit pas être traité avec les déchets ménagers. Il doit être déposé dans un point de collecte spécialisé dans le recyclage des équipements électriques et électroniques.

En s'assurant que ce produit est bien mis au rebut de manière appropriée, vous aiderez à prévenir les conséquences négatives potentielles pour l'environnement et la santé humaine. Le recyclage des matériaux aidera à conserver les ressources naturelles. Pour toute information supplémentaire concernant le recyclage de ce produit, contactez votre centre Sony local ou consultez le site web de Sony pour l'Europe destiné aux professionnels : <http://www.sonybiz.net/environment>

## Remarques relatives à l'utilisation

### Types de cassette compatibles avec le caméscope

Votre caméscope permet d'enregistrer aux formats HDV, DVCAM et DV.

Lors de l'enregistrement au format HDV/DV, il est recommandé d'utiliser des cassettes mini-DV.

Lors de l'enregistrement au format DVCAM, il est recommandé d'utiliser des cassettes mini-DVCAM.

Les cassettes mini-DV dotées d'une Cassette Memory ne sont pas compatibles (p. 111).

### Normes HDV

- Les signaux vidéo haute définition numérique (HD) sont enregistrés et lus sur une cassette au format DV.
- Les signaux HDV sont compressés au format MPEG2 adopté pour les émissions numériques BS (par satellite), HDTV numériques terrestres, les enregistreurs Blu-ray disc, etc.

### Types de « Memory Stick » compatibles avec le caméscope

Vous pouvez utiliser des « Memory Stick Duo » portant le symbole MEMORY STICK DUO ou MEMORY STICK PRO DUO (p. 115).

« Memory Stick Duo »  
(Ce format peut être utilisé avec votre caméscope.)



« Memory Stick »  
(Ce format ne peut pas être utilisé avec votre caméscope.)



### Remarques

- Vous ne pouvez utiliser aucun type de carte mémoire, à l'exception du « Memory Stick Duo ».
- Le « Memory Stick PRO » et le « Memory Stick PRO Duo » ne peuvent être utilisés qu'avec des appareils compatibles « Memory Stick PRO ».
- N'apposez pas d'étiquette ni autre objet similaire sur un « Memory Stick Duo » ou sur un adaptateur de Memory Stick Duo.

### Utilisation d'un « Memory Stick Duo » avec un appareil compatible « Memory Stick »

N'oubliez pas d'insérer le « Memory Stick Duo » dans l'adaptateur Memory Stick Duo.

Adaptateur Memory Stick Duo



## A lire avant utilisation (suite)

### Utilisation du caméscope

- Ne tenez pas le caméscope par l'une des parties suivantes :

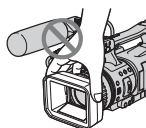

Pare-soleil

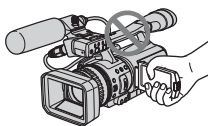

Panneau LCD

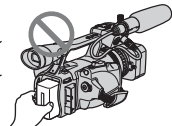

Batterie

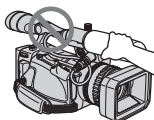

Microphone

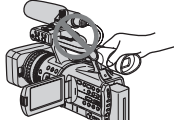

Viseur

### Remarques

- Le caméscope n'est pas étanche aux poussières, aux gouttes d'eau et aux projections d'eau. Reportez-vous à la section « Précautions et entretien » (p. 120).
- Avant de connecter votre caméscope à un autre appareil à l'aide d'un câble HDMI, d'un câble vidéo composant, d'un câble USB ou i.LINK, veillez à insérer la fiche du connecteur dans le bon sens et sans forcer pour éviter d'endommager le connecteur ou d'altérer le bon fonctionnement du caméscope.

### A propos des options de menu, du panneau LCD, du viseur et de l'objectif

- Si une option de menu est grisée, cela signifie qu'elle n'est pas disponible dans les conditions de lecture ou de prise de vue en cours.

- L'écran LCD et le viseur sont le produit d'une technologie extrêmement pointue et plus de 99,99% des pixels sont opérationnels. Cependant, on peut constater de très petits points noirs et/ou lumineux (blancs, rouges, bleus ou verts) qui apparaissent en permanence sur l'écran LCD et dans le viseur. Ces points sont normaux et proviennent du processus de fabrication ; ils n'affectent en aucun cas la qualité de l'enregistrement.

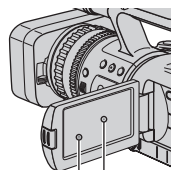

Point noir  
Point blanc,  
rouge, bleu  
ou vert

### N'exposez pas le viseur, l'objectif ou l'écran LCD du caméscope au soleil ou à de fortes sources lumineuses pendant une période prolongée.

- Les sources lumineuses intenses, en particulier les rayons du soleil, convergent sur le viseur ou l'objectif et risquent d'endommager les composants internes du caméscope. Evitez de ranger le caméscope en plein soleil ou sous de fortes sources lumineuses. Protégez le caméscope en fermant systématiquement le capuchon d'objectif ou en rangeant l'appareil dans sa housse lorsque vous ne vous en servez pas.

### Remarques sur la prise de vue

- Avant le début de la prise de vue, testez cette fonction pour vous assurer que l'image et le son sont enregistrés sans problème.
- Aucune compensation relative au contenu de l'enregistrement ne sera accordée, même si la prise de vue ou la lecture s'avèrent impossibles en raison d'un mauvais fonctionnement du caméscope, du support d'enregistrement, etc.

- Les systèmes couleur des téléviseurs sont différents d'un pays ou d'une région à l'autre. Pour visionner vos enregistrements sur un téléviseur, vous devez disposer d'un modèle utilisant le système PAL.
- Les programmes de télévision, les films, les cassettes vidéo et autres enregistrements peuvent être protégés par des droits d'auteur. Leur enregistrement non autorisé peut être contraire à la législation sur les droits d'auteur.

### Remarques sur la lecture de cassettes HDV sur d'autres appareils

Une cassette enregistrée au format HDV ne peut pas être lue avec un appareil non compatible avec le format HDV. Vérifiez le contenu des cassettes en les lisant sur ce caméscope avant de les lire sur d'autres appareils.

### Remarques sur les icônes utilisées dans ce manuel

 Fonctions disponibles pour le format HDV uniquement.

 Fonctions disponibles pour le format DVCAM uniquement.

 Fonctions disponibles pour le format DV SP uniquement.

 Fonction utilisable si le câble i.LINK est connecté.

 Fonction utilisable si le câble USB est connecté.

### A propos de ce mode d'emploi

- Les illustrations de l'écran LCD et du viseur reproduites dans ce mode d'emploi ont été capturées à l'aide d'un appareil photo numérique. Elles peuvent donc paraître différentes de ce que vous voyez réellement.
- Des captures d'écran dans votre langue sont utilisées pour illustrer les procédures d'utilisation. Si nécessaire, modifiez la langue d'affichage à l'écran avant d'utiliser votre caméscope (p. 19).

- La conception et les spécifications des supports d'enregistrement et d'autres accessoires peuvent être modifiées sans avis préalable.

### A propos de l'objectif Carl Zeiss

Votre caméscope est équipé d'un objectif Carl Zeiss, mis au point dans le cadre d'une collaboration entre Carl Zeiss, en Allemagne, et Sony Corporation. Cet objectif garantit des images de qualité supérieure. Il adopte le système de mesure MTF pour caméscopes et offre une qualité identique à celle des objectifs Carl Zeiss. L'objectif est également doté d'un revêtement T\* qui élimine les reflets indésirables et restitue fidèlement les couleurs.

MTF= Modulation Transfer Function. La valeur numérique indique le niveau de lumière d'un sujet dans l'objectif.

# Table des matières

A lire avant utilisation .....	2
--------------------------------	---

## Préparation

Etape 1 : Vérification des accessoires fournis .....	9
Etape 2 : Raccordement du microphone fourni et du pare-soleil avec bouchon d'objectif .....	10
Etape 3 : Rechargement de la batterie .....	12
Etape 4 : Mise sous tension et tenue correcte du caméscope .....	15
Etape 5 : Réglage du panneau LCD et du viseur .....	16
Etape 6 : Réglage de la date et de l'heure .....	18
Etape 7 : Insertion d'une cassette ou d'un « Memory Stick Duo » .....	20









## Enregistrement/Lecture

Enregistrement .....	22
Lecture .....	25
Modification des réglages des enregistrements de votre caméscope ...	27
Réglage du zoom .....	27
Réglage manuel de la mise au point .....	28
Réglage de l'EXPOSURE/IRIS .....	29
Réglage à la couleur naturelle (Balance des blancs) .....	33
Personnalisation de la qualité d'image (Profil d'image) .....	34
Réglage du volume .....	38
Attribution de fonctions aux touches ASSIGN .....	39
Mise au point sur un sujet éloigné (Focus infini) .....	40
Enregistrement d'un signal .....	40
Vérification des dernières scènes enregistrées (Vérif. enreg.) .....	41
Recherche de la dernière scène de l'enregistrement le plus récent (Recherche de fin) .....	41
Lecture des films les plus récemment enregistrés (vérification de la dernière scène) .....	41
Utilisation de la transition entre prises de vue .....	42
Modification/vérification des réglages de votre caméscope .....	44
Changement d'écran .....	44
Affichage des réglages de votre caméscope (Vérification de statut) .....	44
Vérification de la batterie restante (Informations relatives à la batterie) .....	45

Localisation d'une scène sur une cassette .....	46
Recherche d'une scène par date d'enregistrement (Recherche par date) .....	46
Recherche du point de départ d'un enregistrement (Recherche par index).....	46
Lecture de l'image sur un téléviseur .....	48

## Utilisation des menus

<i>Utilisation des options de menu</i> .....	54
Options de menu .....	56
Menu  (REGL.CAMES.) .....	59
Réglages pour adapter votre caméscope aux conditions d'enregistrement (EXPOSURE/IRIS/STEADYSHOT/CONTRE-JOUR, etc.)	
Menu  (REGL.AUDIO) .....	65
Réglages pour l'enregistrement son (MODE AU.DV/REG XLR, etc.)	
Menu  (REGL.AFFICH.) .....	67
Réglages d'affichage de l'écran et du viseur (MARQUEUR/ AR-PL VISEUR/CODE DONNEES, etc.)	
Menu  (ENR.E/S) .....	72
Réglages d'enregistrement, réglages d'entrée et de sortie (VCR HDV/ DV/MODE ENR.DV/ ENR.16/9-4/3/ CONVERS.BAS, etc.)	
Menu  (REGL.TC/UB) .....	75
(TC PRESET/UB PRESET/TC LINK, etc.)	
Menu  (REGL.MEM.) .....	77
Réglages pour le « Memory Stick Duo » (QUALITE/SUPPR.TOUT, etc.)	
Menu  (AUTRES) .....	79
Réglages pendant l'enregistrement sur une cassette ou autres réglages élémentaires (SELECT.USB/ENR.RAPIDE/BIP, etc.)	

## Copie/Montage

Copie vers un magnétoscope/appareil DVD/HDD, etc. ....	82
Enregistrement d'images à partir d'un magnétoscope .....	86
Copie de films d'une cassette vers un « Memory Stick Duo » en tant qu'images fixes .....	88
Suppression d'images enregistrées sur le « Memory Stick Duo » .....	89
Impression d'images enregistrées (Imprimante compatible PictBridge) .....	90

## Utilisation d'un ordinateur

Raccordement à un ordinateur .....	92
Copie d'images fixes vers un ordinateur .....	92
Copie de films d'une cassette vers un ordinateur .....	95

## Dépannage

Dépannage .....	98
Indicateurs et messages d'avertissement .....	107

## Informations complémentaires

Utilisation de votre caméscope à l'étranger .....	110
HDV format et enregistrement/lecture .....	111
Compatibilité des formats DVCAM/DV .....	113
A propos du « Memory Stick » .....	115
A propos de la batterie « InfoLITHIUM » .....	117
A propos de i.LINK .....	118
Précautions et entretien .....	120
Spécifications .....	124

## Aide-mémoire

Identification des éléments et commandes .....	128
Indicateurs de l'écran LCD et du viseur .....	134
Index .....	137



# Etape 1 : Vérification des accessoires fournis

Assurez-vous que tous les accessoires cités ci-dessous sont fournis avec votre caméscope. Le nombre entre parenthèses indique la quantité totale d'accessoires de ce type fournis.

- La cassette et le « Memory Stick Duo » ne sont pas inclus. Pour plus d'informations sur les cassettes et les « Memory Stick Duo » compatibles avec votre caméscope, reportez-vous à la page 20, 111 et 115.

Adaptateur secteur (1) (p. 12)

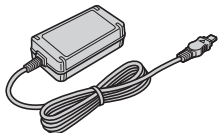

Cordon d'alimentation (1) (p. 12)



Télécommande sans fil (1) (p. 133)



Une pile bouton au lithium est déjà installée.

Câble de raccordement A/V (1) (p. 48, 82)



Câble vidéo composant (1) (p. 48)

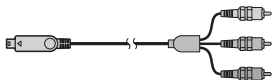

USB Câble (1) (p. 90, 92)

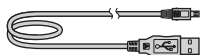

Grand œilleton de viseur (1) (p. 17)



Batterie rechargeable NP-F570 (1) (p. 12, 117)

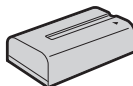

Pare-soleil avec bouchon d'objectif (1) (p. 11)

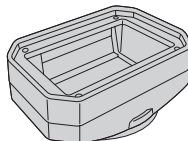

Ecran anti-vent (1) (p. 10)

Microphone (1) (p. 10)

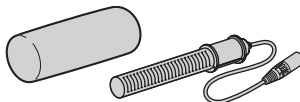

CD-ROM « Manuals for Digital HD Video Camera Recorder » (1)

Mode d'emploi du caméscope (Ce manuel) (1)

# Etape 2 : Raccordement du microphone fourni et du pare-soleil avec bouchon d'objectif

## Raccordement du microphone fourni

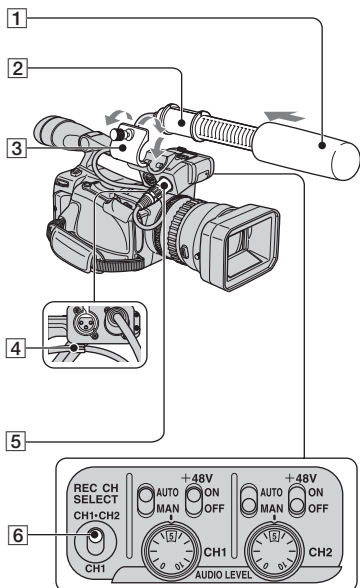

**1** Raccordez l'écran anti-vent **1** au microphone **2**.

**2** Desserrez la vis du support de microphone **3** et ouvrez le cache.

**3** Placez le microphone dans le support, nom de modèle face vers le haut, fermez le cache et serrez la vis.

**4** Branchez la prise du microphone dans la prise INPUT1 **5**.

**5** Placez le câble du microphone dans le support de câble **4**.

**6** Sélectionnez le canal à l'aide du commutateur REC CH SELECT **6**.

Les positions de commutateur REC CH SELECT et les canaux à utiliser au niveau des positions de commutateur sont indiqués dans le tableau ci-après.

Position du commutateur REC CH SELECT	Prise d'entrée	Canal à utiliser
CH1, CH2	INPUT1	Canal1 Canal2
	INPUT2	-
CH1	INPUT1	Canal1
	INPUT2	Canal2

### 💡 Astuces

- Pour plus de détails sur l'ajustement du volume, reportez-vous à la page 38.
- Réglez le commutateur +48V sur ON lorsque vous utilisez le microphone fourni.

## Raccordement du pare-soleil avec bouchon d'objectif

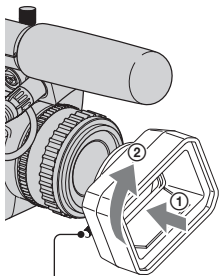

Vis de fixation du pare-soleil

**Alignez les marques se trouvant sur le pare-soleil avec celles du caméscope et tournez le pare-soleil dans le sens de la flèche. Serrez la vis de fixation du pare-soleil.**

## Pour retirer le Pare-soleil avec bouchon d'objectif

Desserrez la vis de fixation du pare-soleil et tournez le pare-soleil dans le sens de la flèche dans l'illustration ci-dessus.

### Astuce

- Pour fixer, retirer ou régler un filtre PL 62 mm ou un protecteur MC, retirez le pare-soleil de l'objectif.

## Pour ouvrir l'obturateur du Pare-soleil avec bouchon d'objectif

Remontez ou abaissez la molette du bouchon d'objectif pour respectivement ouvrir ou fermer le bouchon d'objectif.

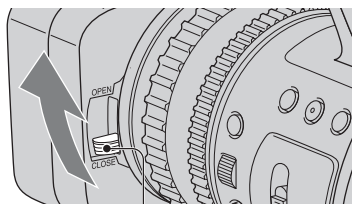

Positionnez la molette du bouchon d'objectif sur OPEN pour ouvrir le bouchon et positionnez la molette sur CLOSE pour fermer le bouchon d'objectif.

## Etape 3 : Rechargement de la batterie

Pour la charger, fixez la batterie « InfoLITHIUM » (série L) sur votre caméscope.

### Remarque

- Vous pouvez utiliser uniquement la batterie « InfoLITHIUM » (série L) (p. 117).

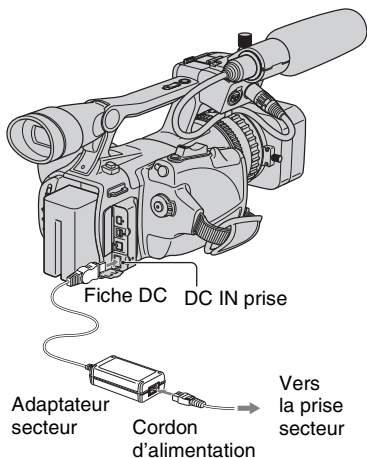

**1** Positionnez la batterie, poussez-la vers le fond puis vers le bas.

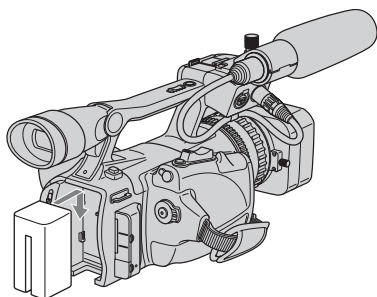

**2** Vérifiez que la marque ► sur la fiche DC se trouve en face du logement de la cassette, puis raccordez l'adaptateur secteur à la prise DC IN de votre caméscope.

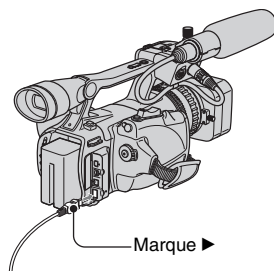

**3** Raccordez le cordon d'alimentation à l'adaptateur secteur.

**4** Raccordez le cordon d'alimentation à la prise secteur.

**5** Réglez le commutateur POWER sur OFF (CHG).

Le témoin CHARGE s'allume et la charge commence.

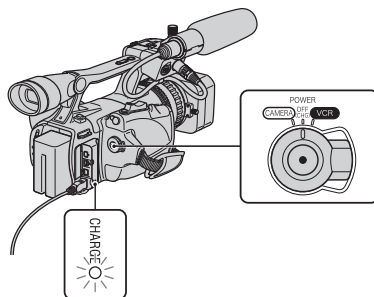

## Après le rechargement de la batterie

Le témoin CHARGE s'éteint lorsque la batterie est entièrement chargée. Débranchez l'adaptateur secteur de la prise DC IN.

### Astuce

- Vous pouvez vérifier l'autonomie de la batterie avec la touche BATT (p. 45).

## Pour retirer la batterie

Faites glisser le commutateur POWER sur OFF (CHG). Poussez le bouton de déblocage de la batterie BATT RELEASE et retirez la batterie.

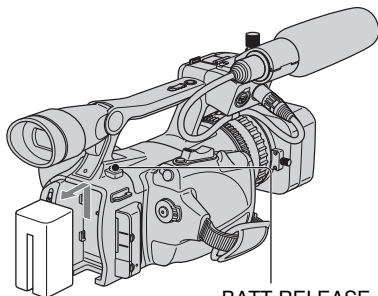

**BATT RELEASE**  
Bouton de déblocage de la batterie

## Temps de charge

Temps approximatif (en minutes) nécessaire à la recharge complète d'une batterie totalement déchargée.

Batterie	Temps de charge
NP-F570 (fournie)	260
NP-F770	370
NP-F970	485

### Remarque

- Vous ne pouvez pas utiliser la batterie NP-F330 avec ce caméscope.

## Durée de prise de vue

Temps approximatif (en minutes) disponible lors de l'utilisation d'une batterie en pleine charge.

### Enregistrement au format HDV

Batterie	Durée de prise de vue continue	Durée de prise de vue type*
NP-F570 (fournie)	135	80
	135	80
	135	80
NP-F770	280	165
	290	170
	280	165
NP-F970	415	235
	430	240
	415	235

### Enregistrement au format DVCAM (DV)

Batterie	Durée de prise de vue continue	Durée de prise de vue type*
NP-F570 (fournie)	135	85
	140	90
	135	85
NP-F770	290	175
	290	175
	290	175
NP-F970	430	255
	435	260
	430	255

Ligne du haut : Lorsque le rétroéclairage de l'écran LCD est allumé.

Ligne du milieu : Lorsque le rétroéclairage de l'écran LCD est éteint.

Ligne du bas : Lorsque vous utilisez le viseur avec le panneau LCD fermé.

\* La durée de prise de vue type correspond à des prises de vue avec marche/arrêt, utilisation du zoom et mise sous/hors tension répétées.

## Etape 3 : Rechargement de la batterie (suite)

### Durée de lecture

Temps approximatif (en minutes) disponible lors de l'utilisation d'une batterie en pleine charge.

#### Images au format HDV

Batterie	Panneau LCD ouvert*	Panneau LCD fermé
NP-F570 (fournie)	200	200
NP-F770	410	410
NP-F970	620	620

#### Images au format DVCAM (DV)

Batterie	Panneau LCD ouvert*	Panneau LCD fermé
NP-F570 (fournie)	210	210
NP-F770	435	435
NP-F970	660	660

\* Lorsque le rétroéclairage de l'écran LCD est allumé.

### Remarques sur la batterie

- Avant de changer la batterie, faites glisser le commutateur POWER sur la position OFF (CHG).
- Le témoin CHARGE clignote pendant la charge ou les informations relatives à la batterie (p. 45) ne s'affichent pas correctement dans les conditions suivantes :
  - La batterie n'est pas correctement installée.
  - La batterie est endommagée.
  - La batterie est usée. (Cela concerne uniquement les informations relatives à la batterie.)
- La batterie ne fournit aucune alimentation lorsque l'adaptateur secteur est raccordé à la prise DC IN de votre caméscope, même si le cordon d'alimentation est débranché de la prise secteur.
- Lorsque vous fixez un éclairage vidéo en option, il est recommandé d'utiliser une batterie NP-F970.

### Remarque sur la durée de charge/lecture/prise de vue

- Durées mesurées avec le caméscope à une température de 25 °C (température recommandée comprise entre 10 et 30 °C).
- La durée de prise de vue et de lecture est raccourcie lorsque vous utilisez votre caméscope à basse température.
- La durée de prise de vue et de lecture est raccourcie en fonction des conditions d'utilisation de votre caméscope.

### Utilisation d'une source d'alimentation externe

Vous pouvez utiliser l'adaptateur secteur pour alimenter l'appareil à partir de la prise secteur. Dans ce cas, la batterie ne perd pas sa charge même si elle est raccordée au caméscope.

### Raccordez votre caméscope comme indiqué à l'étape 3 : Rechargement de la batterie (p. 12).

### Remarque sur l'adaptateur secteur

- Branchez l'adaptateur secteur sur la prise de courant la plus proche. Débranchez immédiatement l'adaptateur secteur de la prise de courant si un problème de fonctionnement se produit pendant l'utilisation du caméscope.
- N'utilisez pas l'adaptateur CA dans un espace étroit (entre un mur et un meuble par exemple).
- Ne court-circuitez pas la fiche DC de l'adaptateur secteur ou les bornes de la batterie avec un objet métallique. Cela pourrait entraîner un problème de fonctionnement.

### PRECAUTION

- Même si votre caméscope est mis hors tension, l'appareil est toujours alimenté tant qu'il est raccordé à la prise secteur via l'adaptateur.

# Etape 4 : Mise sous tension et tenue correcte du caméscope

Pour enregistrer ou lire, faites glisser le commutateur POWER dans la direction appropriée.

La première fois que vous utilisez le caméscope, l'écran [REGL.HORLOGE] s'affiche (p. 18).

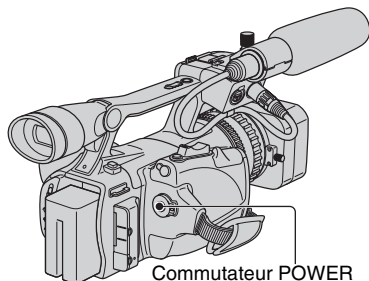

**1** Tout en maintenant le bouton vert enfoncé, positionnez le commutateur POWER.

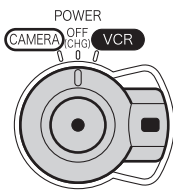

Si le commutateur POWER se trouve sur la position OFF (CHG), faites-le glisser tout en appuyant sur le bouton vert.

**CAMERA:** Pour enregistrer des images.  
**VCR:** Pour lire ou monter des images.

## Remarque

- Une fois que vous avez réglé la date et l'heure ([REGL.HORLOGE], p. 18), la date et l'heure courantes s'affichent pendant quelques secondes sur l'écran LCD la prochaine fois que vous mettez le caméscope sous tension.

**2** Tenez correctement le caméscope.

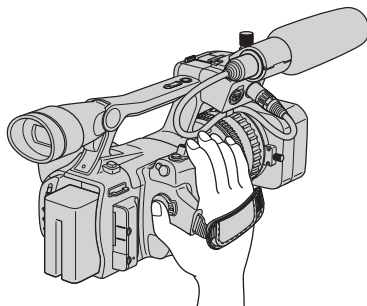

**3** Après vous être assuré d'avoir une bonne prise, serrez la sangle.

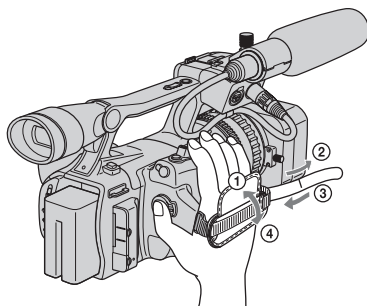

## Pour mettre l'appareil hors tension

Faites glisser le commutateur POWER sur OFF (CHG).

## Remarque

- Si des messages d'avertissement s'affichent, suivez les instructions (p. 108).

# Etape 5 : Réglage du panneau LCD et du viseur

## Le panneau LCD

Ouvrez le panneau LCD à 90 degrés par rapport au caméscope (①) tout en appuyant sur la touche OPEN, puis faites-le pivoter jusqu'à obtenir l'angle le mieux adapté à la lecture ou à la prise de vue (②).

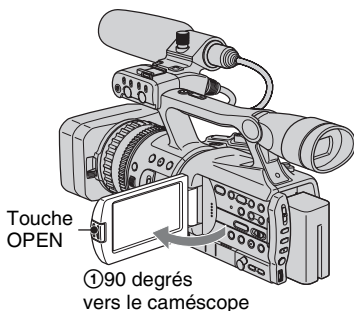

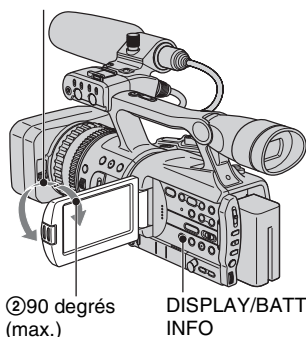

② 180 degrés (max.)



### 💡 Astuces

- Si vous faites pivoter le panneau LCD de 180 degrés par rapport à l'état ①, vous le dirigez du même côté que l'objectif et vous pouvez le rabattre avec l'écran LCD tourné vers l'extérieur. Cette position est très pratique pour la lecture.
- Pour fermer le panneau LCD en orientant l'écran LCD vers l'intérieur, faites-le pivoter jusqu'à la position ①, puis fermez l'écran LCD.

## Pour désactiver le rétroéclairage et prolonger la durée de vie de la batterie

Maintenez la touche DISPLAY/BATT INFO enfoncée pendant quelques secondes jusqu'à ce que  apparaisse. Ce réglage est pratique lorsque vous utilisez votre caméscope en pleine lumière ou lorsque vous souhaitez économiser la batterie. L'image enregistrée n'est pas affectée par ce réglage. Pour allumer le rétroéclairage LCD, maintenez la touche DISPLAY/BATT INFO enfoncée pendant quelques secondes jusqu'à ce que  disparaisse.

### 💡 Astuce

- Pour régler la luminosité de l'écran LCD, reportez-vous à [LUMI.LCD] (p. 70).

## Le viseur

Vous pouvez visionner les images dans le viseur pour économiser la batterie ou lorsque la qualité de l'image affichée sur l'écran LCD n'est pas claire.

Manette de réglage de l'oculaire  
Bougez-la jusqu'à ce que l'image devienne claire.

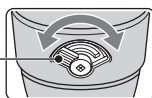

Viseur

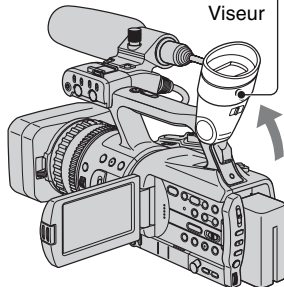

### 💡 Astuces

- Vous pouvez régler la luminosité du rétroéclairage du viseur à partir de [AR-PL VISEUR] (p. 70).
- Pour afficher les images à la fois sur l'écran LCD et dans le viseur, réglez [MODE AL.VIS.] sur [MARCHE] (p. 70).
- Pour afficher les images dans le viseur en noir et blanc, réglez [VISEUR COUL.] sur [ARRÊT] (p. 70).



## L'image dans le viseur n'est pas claire

Si vous n'arrivez pas à voir clairement l'image dans le viseur dans des conditions lumineuses, avez recours au grand œilleton de viseur fourni. Pour raccorder le grand œilleton de viseur, étirez-le un peu et alignez-le sur la rainure prévue à cet effet sur le viseur. Vous pouvez raccorder le grand œilleton de viseur pour qu'il soit face au côté droit ou au côté gauche.

### ⚡ Remarque

- Ne pas retirer l'œilleton pré-attaché.

Grand œilleton de viseur (fournie)

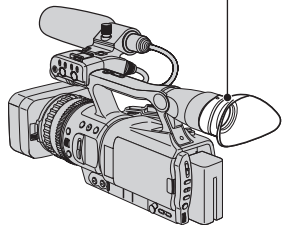
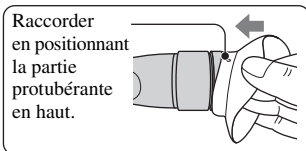

# Etape 6 : Réglage de la date et de l'heure

Procédez au réglage de la date et de l'heure la première fois que vous utilisez le caméscope. Si vous ne réglez pas la date et l'heure, l'écran [REGL.HORLOGE] s'affiche chaque fois que vous mettez le caméscope sous tension ou que vous modifiez la position du commutateur POWER.

## Astuce

- Si vous n'utilisez pas votre caméscope pendant **environ 3 mois**, la batterie rechargeable intégrée se décharge et les réglages de la date et de l'heure peuvent s'effacer de la mémoire. Dans ce cas, rechargez la batterie rechargeable, puis réglez de nouveau la date et l'heure (p. 122).

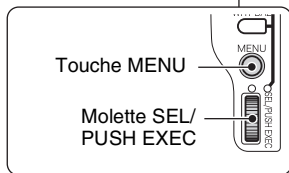
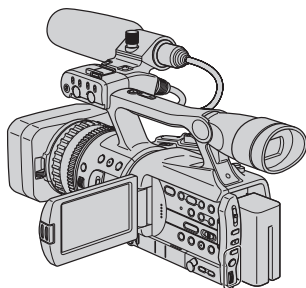

Passez à l'étape 4 la première fois que vous réglez l'horloge.

## 1 Appuyez sur la touche MENU.

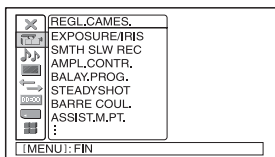

- 2 Sélectionnez  (AUTRES) en faisant tourner la molette SEL/PUSH EXEC, puis enfoncez la molette.

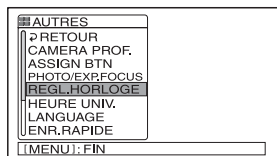

- 3 Sélectionnez [REGL.HORLOGE] en faisant tourner la molette SEL/PUSH EXEC, puis enfoncez la molette.

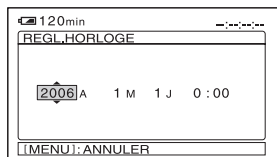

- 4 Réglez [A] (l'année) en faisant tourner la molette SEL/PUSH EXEC, puis enfoncez la molette.

Vous pouvez régler n'importe quelle année jusqu'à l'année 2079.

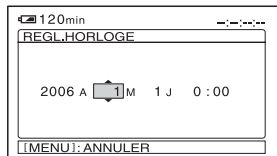

- 5 Réglez [M] (mois), [J] (jour), les heures et les minutes, puis appuyez sur la molette.

L'horloge démarre.

### **Astuce**

- La date et l'heure ne s'affichent pas à l'écran pendant l'enregistrement, mais elles sont automatiquement enregistrées sur la cassette et peuvent s'afficher pendant la lecture ([CODE DONNEES] (p. 70)).

## **Modification du réglage de la langue**

Vous pouvez changer la langue des indications à l'écran.  
Sélectionnez la langue d'affichage à l'écran dans [LANGUAGE] (p. 80).

# Etape 7 : Insertion d'une cassette ou d'un « Memory Stick Duo »

## Cassette

Pour plus de détails sur les cassettes utilisables et la prévention d'un effacement accidentel, reportez-vous à la page 111.

- 1 Faites glisser le levier  OPEN/EJECT dans le sens de la flèche et maintenez-le ainsi pour ouvrir le couvercle.

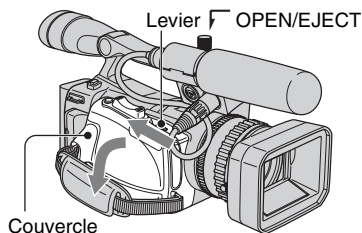

Le logement de la cassette se soulève et s'ouvre automatiquement.

- 2 Insérez une cassette en dirigeant sa fenêtre vers l'extérieur, puis appuyez sur **PUSH**.

Appuyez légèrement au centre de la tranche de la cassette.

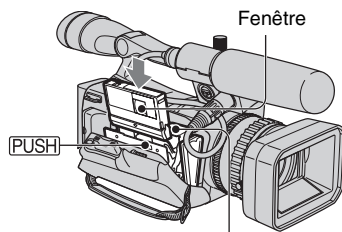

Le logement de la cassette se rabaisse automatiquement.

## Remarque

- Ne poussez pas **DO NOT PUSH** pendant qu'il se ferme, sous peine de provoquer un dysfonctionnement.

## 3 Refermez le couvercle.

## Astuce

- La durée de prise de vue dépend du réglage [MODE ENR.DV] (p. 72). **DVCAM DV 32**

## Pour éjecter la cassette

Ouvrez le couvercle en procédant de la manière décrite à l'étape 1, puis retirez la cassette.

## « Memory Stick Duo »

Vous pouvez utiliser uniquement un « Memory Stick Duo » portant le symbole **MEMORY STICK DUO** ou **MEMORY STICK PRO DUO** (p. 115).

- 1 Ouvrez le cache de la prise.

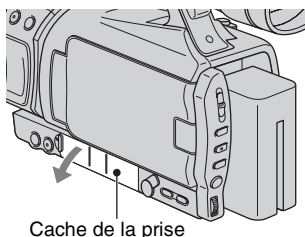

- 2** Insérez le « Memory Stick Duo » dans le bon sens dans la fente pour « Memory Stick Duo » et enfoncez-le jusqu'à ce que vous entendiez un déclic.

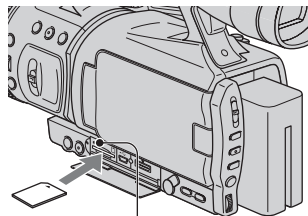

Témoin d'accès

#### **Remarque**

- Si vous forcez le « Memory Stick Duo » dans le mauvais sens en force dans sa fente, vous risquez d'endommager le « Memory Stick Duo », la fente pour « Memory Stick Duo » ou les données d'images.

### **Pour éjecter un « Memory Stick Duo »**

Appuyez légèrement à une seule reprise sur le « Memory Stick Duo ».

#### **Remarques**

- Si le témoin d'accès est allumé ou clignote, votre caméscope est occupé à lire ou à enregistrer des données. Ne secouez pas le caméscope et ne le soumettez pas à des chocs, ne coupez pas l'alimentation, n'éjectez pas le « Memory Stick Duo » et ne retirez pas la batterie. Sinon, les données d'images risquent d'être endommagées.
- Quand vous insérez ou éjectez le « Memory Stick Duo », veillez à ce qu'il ne soit pas repoussé et ne tombe pas.

# Enregistrement

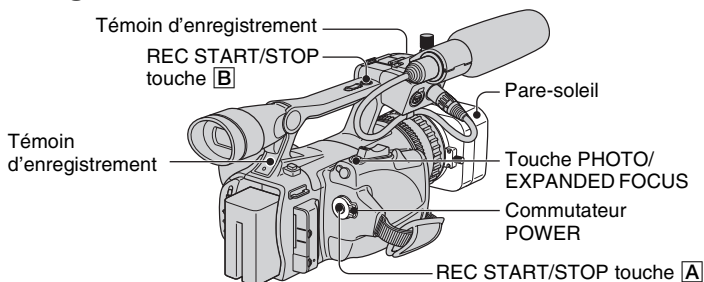

Ce caméscope permet d'enregistrer des films sur cassette et des images fixes sur le « Memory Stick Duo ». La procédure d'enregistrement des films est décrite ci-après.

- Ce caméscope peut enregistrer des films au format HDV ou DVCAM (DV). Le réglage usine est le format HDV ([FORMAT ENR.] p. 72).

## 1 Ouvrez l'obturateur du pare-soleil.

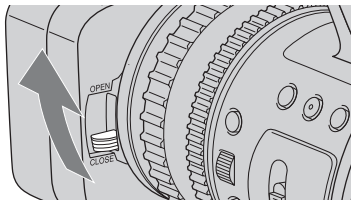

## 2 Tout en maintenant le bouton vert enfoncé, positionnez le commutateur POWER sur CAMERA.

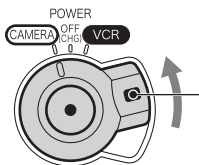

Si le commutateur POWER se trouve sur la position OFF (CHG), faites-le glisser tout en appuyant sur le bouton vert.

### 3 Appuyez sur la touche REC START/STOP [A] (ou [B]).

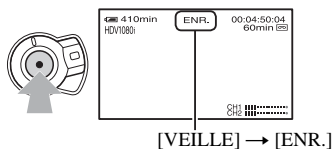

Le témoin REC s'allume pendant l'enregistrement.

Pour arrêter l'enregistrement vidéo, appuyez à nouveau sur la touche REC START/STOP

#### Astuces

- Lors d'un enregistrement au format HDV, le format d'images est défini sur 16:9. Lors d'un enregistrement au format DVCAM (DV), vous pouvez passer en format d'images 4:3 ([ENR.16/9-4/3] p. 73).
- Vous pouvez modifier l'affichage d'écran pendant un enregistrement (p. 44).
- Les indicateurs s'affichant sur l'écran pendant l'enregistrement sont indiqués à la page 134.
- Il est possible de régler le témoin d'enregistrement sur ARRÊT ([VOY.TOURNAGE] p. 81).
- Vous ne pouvez pas enregistrer de film sur un « Memory Stick Duo ».

### Pour prendre des vues en mode miroir

Ouvrez le panneau LCD à 90 degrés par rapport au caméscope (①), puis faites-le pivoter de 180 degrés pour le diriger vers l'objectif (②).

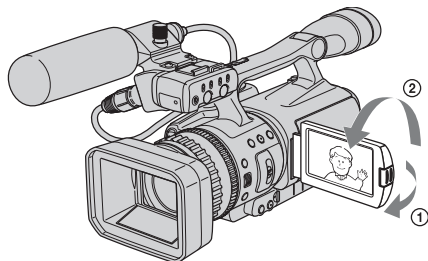

#### Astuce

- Une image en miroir du sujet s'affiche sur l'écran LCD, mais l'image enregistrée est normale.

### Pour enregistrer des images fixes

Appuyez sur la touche PHOTO/EXPANDED FOCUS. L'image est enregistrée sur un « Memory Stick Duo. » Lorsque ■■■■■■ disparaît, l'enregistrement est terminé. Vous pouvez également enregistrer des images fixes durant l'enregistrement d'un film.

#### Astuces

- Vous entendez le déclic de l'obturateur lorsque vous n'enregistrez pas de film.
- La taille des images fixes fonctionne comme suit :
  - Lors d'un enregistrement au format HDV ou DVCAM (DV) (16:9) : 1,2M (1 440 × 810 points)
  - Lors d'un enregistrement au format DVCAM (DV) (4:3) : 0,9M (1 080 × 810 points)
- Vous pouvez modifier la qualité et le nombre d'images pouvant être enregistrées ([ QUALITE] (p. 77)).
- Les indicateurs s'affichant sur l'écran pendant la prise de vue sont indiqués à la page 134.
- Vous pouvez régler la touche PHOTO/EXPANDED FOCUS pour que la fonction de mise au point étendue soit lancée lorsque vous appuyez sur la touche ([PHOTO/EXP.FOCUS] (p. 80)).



# Lecture

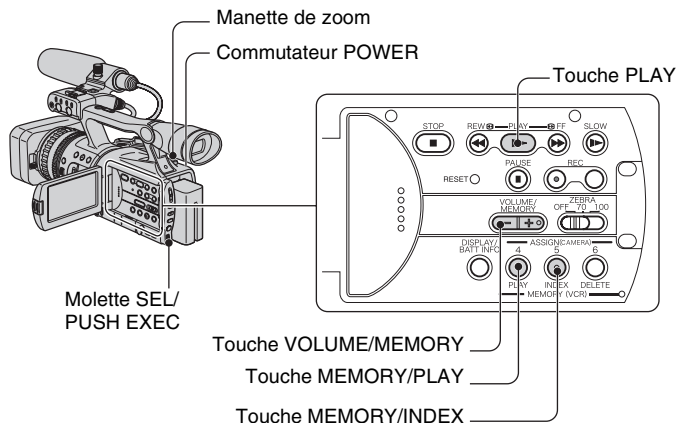

Vous pouvez visualiser des films comme suit.

- 1** Tout en maintenant le bouton vert enfoncé, positionnez le commutateur POWER sur VCR.

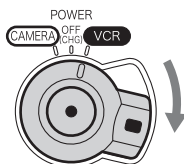

- 2** Commencez la lecture.

Appuyez sur ◀◀ (rembobiner) pour avancer au point voulu, et appuyez sur ▶▶ (lire) pour commencer la lecture.

- ■ : Arrêt
- || : Pause (appuyez sur ▶▶ ou à nouveau sur || pour redémarrer la lecture)
- ▶▶ ◀◀ : Avance rapide/Rembobinage
- ▶▶ : Ralenti

### ⚡ Remarques

- La lecture s'arrête automatiquement si l'appareil reste en mode pause pendant plus de 3 minutes.
- Lorsque vous lisez une cassette enregistrée aux formats HDV et DVCAM (DV), que le signal bascule entre HDV et DVCAM (DV), l'image et le son sont temporairement interrompus.
- Vous ne pouvez pas lire la cassette enregistrée au format HDV sur des caméscopes au format DVCAM (DV) ou sur des lecteurs de mini-DV.
- Les cassettes au format DV sont lues sur votre caméscope uniquement si elles sont enregistrées en mode SP (⏸ s'affiche à l'écran). Les cassettes enregistrées en mode LP ne sont pas lues.

## Lecture (suite)

- Le code temporel et les bits utilisateur ne sont pas affichés correctement à moins qu'ils ne soient enregistrés sur la cassette, ou que le code temporel enregistré soit compatible avec votre caméscope.

### Astuces

- Les indicateurs s'affichant sur l'écran pendant la lecture sont indiqués à la page 135.
- Vous pouvez modifier l'affichage d'écran pendant la lecture (p. 44)

---

## Pour rechercher une scène pendant le visionnage d'un film

Appuyez sur ►►/◀◀ pendant la lecture (recherche d'image). Pour un visionnage pendant une avance rapide, maintenez la touche ►► enfoncée et pour un visionnage pendant un rembobinage, maintenez la touche ◀◀ enfoncée (balayage par saut).

### Remarque

- La recherche d'image/le balayage par saut est impossible si la cassette est enregistrée au format HDV.

## Pour régler le volume

Effectuez les réglages à l'aide de la touche VOLUME/MEMORY.

## Pour visionner les images fixes

- ① Faites glisser le commutateur POWER sur VCR.
- ② Appuyez sur la touche MEMORY/PLAY.
- ③ Sélectionnez l'image fixe que vous voulez visionner à l'aide de la touche VOLUME/MEMORY.  
Pour mettre fin au visionnage des images fixes, appuyez à nouveau sur la touche MEMORY/PLAY.

## Pour afficher la liste des images fixes (écran d'index)

- ① Faites glisser le commutateur POWER sur VCR.
- ② Appuyez sur la touche MEMORY/INDEX.

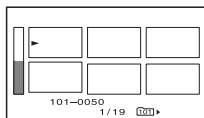

- ③ Sélectionnez une image avec la touche VOLUME/MEMORY.  
Pour afficher une seule image, positionnez ► sur cette image et appuyez sur la touche MEMORY/PLAY.  
Pour mettre fin à l'affichage de la liste des images fixes, appuyez à nouveau sur la touche MEMORY/INDEX.

# Modification des réglages des enregistrements de votre caméscope

## Réglage du zoom

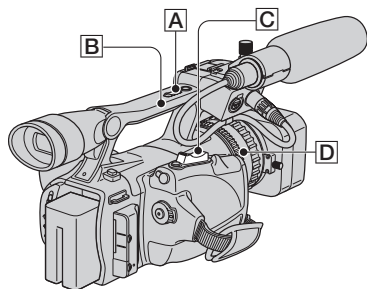

Déplacez légèrement la manette de zoom **C** pour ralentir le zoom. Déplacez-la davantage pour accélérer le zoom.

**Plan large :** (Grand angle)

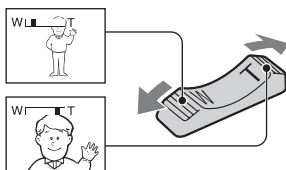

**Gros plan :** (Téléobjectif)

### Astuces

- La distance minimale requise entre votre caméscope et le sujet est d'environ 1 cm pour le grand angle et d'environ 80 cm pour le téléobjectif.
- Vous ne pourrez pas obtenir une mise au point nette à certaines positions de zoom si le sujet se trouve à une distance égale ou inférieure à 80 cm du caméscope.
- Lorsque [M.PT.MACRO] est réglé sur [ARRÊT], vous ne pouvez pas effectuer de mise au point sur un sujet à une distance égale ou inférieure à 80 cm quelle que soit la position du zoom (p. 61).
- N'oubliez pas de maintenir le doigt sur la manette de zoom. En effet, si vous l'enlevez, le bruit de fonctionnement de la manette risque d'être lui aussi enregistré.

## Utilisation du manipulateur de zoom

- ① Réglez le commutateur du manipulateur de zoom **B** sur H (high (élevée)) ou L (low (basse)).

### Astuce

- Vous pouvez régler la vitesse de zoom de la manette du manipulateur de zoom avec [MANIP.ZOOM] (p. 62).

- ② Appuyez sur la manette du manipulateur de zoom **A** pour effectuer un zoom avant ou arrière.

### Remarques

- Vous ne pouvez pas régler la vitesse du zoom en appuyant sur la manette du manipulateur de zoom.
- Vous ne pouvez pas utiliser la manette du manipulateur de zoom lorsque son commutateur **B** est réglé sur OFF.
- Vous ne pouvez pas modifier la vitesse du zoom du commutateur de zoom **C** avec le commutateur du manipulateur de zoom **B**.

## Utilisation de la bague de zoom

Vous pouvez régler la vitesse de zoom en tournant la bague de zoom **D**.

Vous pouvez également affiner le réglage.

### Remarque

- Tournez la bague de zoom **D** à une vitesse raisonnable. Si vous la tournez trop rapidement, il est possible que la vitesse de zoom ne rattrape pas la vitesse de rotation de la bague de zoom.

# Modification des réglages des enregistrements de votre caméscope (suite)

## Réglage manuel de la mise au point

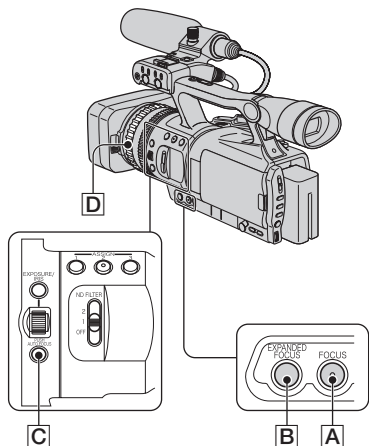

Pour des conditions d'enregistrement différentes, vous pouvez régler la mise au point manuellement.

Utilisez cette fonction dans les cas suivants :

- Pour effectuer une prise de vue d'un sujet se trouvant derrière une fenêtre pleine de pluie.
- Pour effectuer une prise de vue de rayures horizontales.
- Pour effectuer une prise de vue d'un sujet avec peu de contraste entre le sujet et son arrière-plan.
- Pour effectuer une mise au point sur un sujet en arrière-plan.

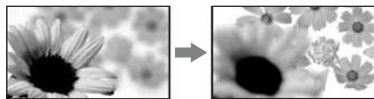

- Pour effectuer une prise de vue d'un sujet stationnaire avec un trépied.

**1** Pendant l'enregistrement ou en mode de veille, appuyez sur la touche FOCUS [A].

☑ s'affiche.

**2** Tournez la bague du zoom [D] et réglez la mise au point.

Lorsque la mise au point est éloignée au maximum, ☑ devient ▲. Lorsque la mise au point est rapprochée au maximum, ☑ devient ☹.

### 💡 Astuces

Pour une mise au point manuelle

- Une mise au point sur un sujet est plus facile lorsque vous utilisez la fonction de zoom. Déplacez la manette de zoom vers T (téléobjectif) pour régler la mise au point, puis vers W (grand angle) pour régler le zoom pour la prise de vue.
- Pour enregistrer une image rapprochée d'un sujet, déplacez la manette de zoom vers W (grand angle) pour agrandir au maximum l'image, puis réglez la mise au point.

### Pour restaurer le réglage automatique

Appuyez à nouveau sur la touche FOCUS [A]. ☑ disparaît et la AUTO FOCUS est rétablie.

### Pour utiliser temporairement une MISE AU POINT (push auto focus)

Enregistrez le sujet alors que vous appuyez sur la touche PUSH AUTO FOCUS [C] et la maintenez enfoncée.

Si vous relâchez la touche, le réglage repasse en mise au point manuelle.

Utilisez cette fonction pour faire basculer la mise au point d'un sujet à un autre.

Le basculement entre les scènes s'effectue en douceur.

## 💡 Astuce

- Les informations sur la distance focale (lorsqu'il fait sombre et qu'il est difficile de régler la mise au point) s'affichent pendant 3 secondes environ dans les cas suivants. (Elles ne s'affichent pas correctement si vous utilisez un convertisseur (en option)).
  - Lorsque le mode de mise au point passe d'automatique à manuel.
  - Lorsque vous faites tourner la bague de mise au point.

## Pour utiliser la mise au point étendue (Expanded focus)

En veille, appuyez sur la touche EXPANDED FOCUS [B]. [EXPANDED FOCUS] affiche et le centre de l'écran est agrandi environ 2 fois (environ 1,5 fois pendant [BALAY.PROG.]). Il est plus facile de confirmer le réglage de la mise au point pendant une mise au point manuelle. L'écran reprend sa taille initiale lorsque vous appuyez à nouveau sur la touche.

## ⚙️ Remarque

- L'image reprend sa taille initiale lorsque vous appuyez sur les touches REC START/STOP ou PHOTO/EXPANDED FOCUS.

## 💡 Astuces

- Vous pouvez sélectionner le type d'image avec EXPANDED FOCUS ([TYPE EXP.FOCUS] p. 68).
- A moins que [MODE CTL.ENR] soit réglé sur [ARRÊT], les fonctions suivantes sont désactivées.
  - Touche EXPANDED FOCUS
  - Touche ASSIGN à laquelle [MODE ALLSCAN] est affecté.

## Réglage de l'EXPOSURE/IRIS

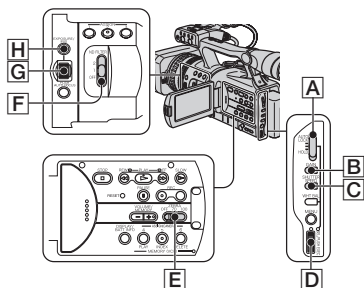

Vous pouvez régler la luminosité d'une image avec le levier EXPOSURE/IRIS [G]. Vous pouvez définir une [EXPOSITION1] (réglage par défaut), [EXPOSITION2], [IRIS] et [REG.EXP.AUTO] au EXPOSURE/IRIS levier [G] à partir du menu (p. 59).

## 💡 Astuces

- Même si vous ouvrez le diaphragme à plus de F2,8 (ce qui réduit la valeur d'iris, par exemple à F1,6) pendant le réglage de la EXPOSURE/IRIS, le changement du zoom d'un grand angle à un téléobjectif fait passer l'iris à F2,8.
- Lorsque le levier de EXPOSURE/IRIS est réglé sur [EXPOSITION1] ou [EXPOSITION2], [B] s'affiche en regard des valeurs pouvant être définies avec le levier.

## ■ EXPOSITION1 (réglage par défaut)

Vous pouvez régler la luminosité en ajustant l'iris et le gain (la vitesse d'obturation reste fixe).

L'iris, le gain et la vitesse d'obturation s'affichent.

A sélectionner pour régler la luminosité dans une large gamme.



## ⚙️ Remarque

- La touche GAIN et la touche SHUTTER SPEED sont désactivées.

# Modification des réglages des enregistrements de votre caméscope (suite)

## 💡 Astuce

- Cette fonction est pratique lorsque vous voulez modifier la luminosité de l'écran en la réglant à l'aide du levier.

## ■ EXPOSITION2

Vous pouvez régler la luminosité en ajustant l'iris et le gain (le gain et la vitesse d'obturation restent fixe).

L'iris, le gain et la vitesse d'obturation s'affichent.

A sélectionner pour ne pas avoir un affichage flou généré par un gain élevé.



## 🔍 Remarque

- La touche GAIN et la touche SHUTTER SPEED sont désactivées.

## 💡 Astuce

- Cette fonction est pratique lorsque vous voulez modifier la luminosité de l'écran en la réglant à l'aide du levier.

## ■ IRIS

Vous pouvez régler manuellement le niveau de lumière parvenant dans l'objectif entre F1,6 et F11, ou fermer le diaphragme.

Quand l'iris est ouvert (indices de diaphragme plus faibles), l'éclairage augmente, et quand l'iris est fermé (indices de diaphragme plus élevés), l'éclairage diminue. L'indice de diaphragme actuel (F) s'affiche à l'écran.

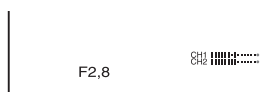

## 💡 Astuces

- On appelle profondeur de champ la variation de la mise au point, conséquence importante de la variation du diaphragme. La profondeur de champ diminue avec l'ouverture du diaphragme et augmente avec sa fermeture. Jouez de manière créatrice avec le diaphragme pour obtenir l'effet voulu au niveau photographique.
- Vous pouvez l'utiliser pour rendre l'arrière-plan flou ou net, ou pour régler manuellement l'iris, le gain ou la vitesse d'obturation à l'écran.

## ■ REG.EXP.AUTO

Vous pouvez faire légèrement varier l'exposition entre -7 (sombre) et +7 (clair) pendant l'enregistrement automatique.

**AS** s'affiche.



## 🔍 Remarques

- [REG.EXP.AUTO] ne fonctionne pas lorsque l'exposition est réglée manuellement ou l'iris, le gain et la vitesse d'obturation sont tous réglés manuellement.
- Cette fonction n'est pas activée lorsque [HYPER GAIN] est réglé.

## 💡 Astuce

- Vous pouvez régler le REG.EXP.AUTO dans le menu (p. 61).

**1** Pendant la prise de vue ou en veille, positionnez le commutateur **AUTO LOCK** [A] sur la position centrale pour libérer le mode de verrouillage automatique.

Cette opération n'est pas requise lorsque le levier REG.EXP.AUTO est positionné sur EXPOSURE/IRIS.

**2** Appuyez sur la touche **EXPOSURE/IRIS** [H].



La molette EXPOSURE/IRIS [G] est activée.

### 3 Réglez la qualité d'image en tournant la molette EXPOSURE/IRIS

#### Astuce

- Après le réglage manuel, si vous positionnez le commutateur AUTO LOCK  sur HOLD, les éléments réglés manuellement sont enregistrés.

### Pour restaurer le réglage automatique

Appuyez sur la touche EXPOSURE/IRIS  ou positionnez le commutateur AUTO LOCK  sur AUTO LOCK.

#### Remarques

- Si vous positionnez le commutateur AUTO LOCK  sur AUTO LOCK, les autres éléments réglés manuellement (gain, vitesse d'obturation, balance des blancs) passent également temporairement en mode de réglage automatique.
- Lorsque vous faites varier le zoom de W (grand angle) à T (téléobjectif), l'indice du diaphragme varie entre F1,6 et F2,8.

#### Astuces

- Vous pouvez régler la sensibilité du levier EXPOSURE/IRIS  en sélectionnant [EXPOSURE/IRIS] → [SENS.MOLETTE] (p. 59) ainsi que son sens de fonctionnement en sélectionnant [EXPOSURE/IRIS] → [ROT.MOLETTE] (p. 59).
- Vous pouvez également vérifier les réglages en appuyant sur la touche STATUS CHECK (p. 44).
- Pour plus d'informations sur [CONTRE-JOUR], reportez-vous à la page 64.

### Réglage du niveau de lumière (filtre ND)

Lorsque l'environnement d'enregistrement est trop lumineux, vous pouvez utiliser le filtre DN pour garantir la netteté de la prise de vue du sujet.

Deux niveaux de réglages sont possibles pour le filtre DN. Le filtre DN 1 réduit la luminosité d'environ 1/4, et le filtre DN 2 d'environ 1/16.

Si en mode de veille,  $ND_1$  clignote, positionnez le commutateur ND FILTER  sur [1] pour activer l'indicateur  $ND_1$ . Si  $ND_2$  clignote, positionnez le commutateur ND FILTER sur 2 pour activer l'indicateur  $ND_2$ . Si  $ND_{OFF}$  clignote, positionnez le commutateur ND FILTER sur OFF pour désactiver l'indicateur.

#### Remarques

- Si vous déplacez le commutateur ND FILTER pendant un enregistrement, il est possible que l'image et le son soient déformés.
- Si vous réglez manuellement l'iris, aucun indicateur de filtre DN ne s'affiche même si le filtre DN doit être activé.

#### Astuce

- Si vous fermez vraiment beaucoup l'iris pendant la prise de vue d'un sujet lumineux, une diffraction peut se produire, entraînant une mise au point floue (phénomène courant avec les caméscopes). Le filtre DN supprime ce phénomène et donne de meilleurs résultats d'enregistrement.

### Affichage du motif zébré pour régler la luminosité

Si la luminosité dépasse un certain seuil sur une partie de l'écran, le film peut sembler trop clair à la lecture. Si vous affichez le motif zébré sur cette partie, vous pouvez être invité à régler la luminosité avant d'effectuer la prise de vue.

Sélectionnez le niveau de luminosité auquel afficher le motif zébré avec le commutateur ZEBRA , puis le motif zébré apparaîtra. Sélectionnez la luminosité entre 70 et 100. Si vous sélectionnez 70, le motif zébré s'affiche sur la partie présentant une luminosité de  $70 \pm 5$  %. Si vous sélectionnez 100, le motif zébré s'affiche sur la partie présentant une luminosité d'au moins 100 %.

## Modification des réglages des enregistrements de votre caméscope (suite)

### Pour cacher le motif zébré

- Positionnez le commutateur ZEBRA [E] sur OFF.

#### Remarque

- Le motif zébré n'est pas enregistré sur la cassette.

#### Astuce

- Cette fonction est pratique pour régler la luminosité pendant qu'un histogramme (p. 68) s'affiche.

### Réglage du gain

Vous pouvez régler le gain manuellement lorsque vous filmez des objets sombres ou noirs et que vous ne voulez pas activer AGC (contrôle du gain automatique).

- ① Pendant la prise de vue ou en veille, positionnez le commutateur AUTO LOCK [A] sur la position centrale pour libérer le verrouillage automatique.
- ② Appuyez sur la touche GAIN [B]. La valeur de gain actuelle s'affiche.
- ③ Réglez le gain en tournant la molette SEL/PUSH EXEC [D]. Vous pouvez régler le gain entre 0 dB et 18 dB, par intervalles de 3 dB.

#### Astuce

- La valeur de gain peut être enregistrée temporairement en positionnant le commutateur AUTO LOCK [A] sur HOLD après le réglage manuel.

### Pour restaurer le réglage automatique

Appuyez sur la touche GAIN [B] ou positionnez le commutateur AUTO LOCK [A] sur AUTO LOCK.

#### Remarque

- Si vous positionnez le commutateur AUTO LOCK [A] sur AUTO LOCK, les autres éléments réglés manuellement (iris, vitesse d'obturation, balance des blancs) passent également temporairement en mode de réglage automatique.

### Réglage de la vitesse d'obturation

Vous pouvez régler et fixer manuellement la vitesse d'obturation. Suivant la vitesse d'obturation, vous pouvez rendre le sujet immobile ou augmenter la fluidité de mouvement.

- ① Pendant la prise de vue ou en veille, positionnez le commutateur AUTO LOCK [A] sur la position centrale pour libérer le mode de verrouillage automatique.
- ② Appuyez sur la touche SHUTTER SPEED [C].
- ③ Réglez la vitesse d'obturation en tournant la molette SEL/PUSH EXEC [D]. Vous pouvez définir une vitesse d'obturation variant entre 1/3 et 1/10000 de seconde. La vitesse d'obturation sélectionnée s'affiche à l'écran. Par exemple, si vous sélectionnez : 1/100 de seconde, [100] apparaît. Plus le nombre affiché à l'écran est élevé, plus la vitesse d'obturation est grande.

#### Astuce

- La vitesse d'obturation peut être enregistrée temporairement en positionnant le commutateur AUTO LOCK [A] sur HOLD après le réglage manuel.

### Pour restaurer le réglage automatique

Appuyez sur la touche SHUTTER SPEED [C] ou positionnez le commutateur AUTO LOCK [A] sur AUTO LOCK.

#### Remarque

- Si vous positionnez le commutateur AUTO LOCK [A] sur AUTO LOCK, les autres éléments réglés manuellement (iris, gain, balance des blancs) passent également temporairement en mode de réglage automatique.

#### Astuces

- Une mise au point automatique s'avère difficile à une vitesse d'obturation plus faible. Dans ce cas, il est recommandé d'effectuer une mise au point manuelle avec le caméscope fixé sur un trépied.
- L'image risque de trembler ou les couleurs de changer en présence de lampes fluorescentes, à sodium ou au mercure.



## Réglage à la couleur naturelle (Balance des blancs)

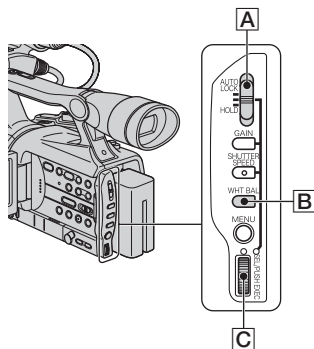

Vous pouvez régler la balance des blancs en fonction de la luminosité de l'environnement d'enregistrement.

Vous pouvez définir deux ensembles distincts de données pour le réglage de la balance des blancs dans la mémoire A et dans la mémoire B, correspondant à deux conditions d'enregistrement différentes avec A et B. Pendant l'enregistrement, vous pouvez sélectionner les données de réglage avec la molette SEL/PUSH EXEC. Les données de réglage sont conservées tant qu'elles ne sont pas modifiées même en cas de mise hors tension.

**1** Pendant la prise de vue ou en veille, positionnez le commutateur AUTO LOCK **A** sur la position centrale pour libérer le mode de verrouillage automatique.

**2** Appuyez sur la touche WHT BAL **B**.

**3** Affichez l'option voulue en faisant tourner la molette SEL/PUSH EXEC **C**, puis enfoncez la molette.

L'affichage change. A → B → (Extérieur) → (Intérieur)





Indicateur	Conditions de prise de vue
A (MEMOIRE A)	<ul style="list-style-type: none"> <li>Les réglages de balance des blancs pour les sources lumineuses peuvent être enregistrés dans la mémoire A et dans la mémoire B. Suivez les étapes ci-après.</li> </ul>
B (MEMOIRE B)	
(Extérieur)	<ul style="list-style-type: none"> <li>Enregistrement d'un coucher/lever de soleil, de l'instant précédant immédiatement le lever de soleil/suivant immédiatement le coucher de soleil, de signaux avec des néons ou de feux d'artifice.</li> <li>Sous des lampes fluorescentes de couleur à la lumière du jour</li> </ul>
(Intérieur)	<ul style="list-style-type: none"> <li>Dans des conditions d'éclairage qui changent rapidement</li> <li>Avec un éclairage très fort, comme un studio de photographie</li> <li>Sous des lampes au sodium ou au mercure</li> </ul>





### Astuce

- Vous pouvez modifier la valeur de balance des blancs pour (Extérieur) en appuyant et en tournant la molette SEL/PUSH EXEC lorsque (Extérieur) est sélectionné. La valeur peut être réglée entre -7 (bleus) et +7 (rouges). La valeur par défaut est 0.



## Modification des réglages des enregistrements de votre caméscope (suite)

### Pour enregistrer le réglage de balance des blancs dans la mémoire A ou B

- 1 Sélectionnez  A ou  B en suivant l'étape 3 de la section « Réglage à la couleur naturelle (balance des blancs) ».
- 2 Filmez un objet blanc (tel qu'une feuille de papier) remplissant tout l'écran, dans les mêmes conditions d'éclairage que le sujet.
- 3 Enfoncez la molette SEL/PUSH EXEC . L'action sur la molette permet de basculer entre l'indicateur clignotant  A et  B.

Lorsque la balance des blancs est ajustée, l'indicateur  A ou  B cesse de clignoter et reste allumé. Le réglage est à présent enregistré dans la mémoire  A ou  B sélectionnée.

### Pour restaurer le réglage automatique de la balance des blancs

Appuyez sur la touche WHT BAL  ou positionnez le commutateur AUTO LOCK  sur AUTO LOCK.

#### Remarque

- Si vous positionnez le commutateur AUTO LOCK  sur AUTO LOCK, les autres éléments réglés manuellement (iris, gain, vitesse d'obturation) passent également temporairement en mode de réglage automatique.

### Personnalisation de la qualité d'image (Profil d'image)

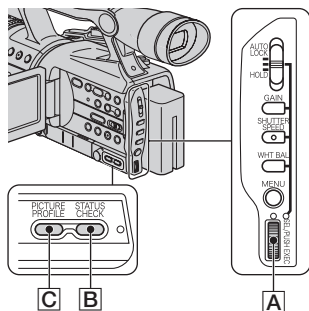

Vous pouvez personnaliser la qualité d'image en réglant [NIV COULEUR], [NETTETE], etc. Vous pouvez définir 6 différents réglages de qualité d'image, suivant l'heure du jour, le climat ou la personne qui filme, et les enregistrer en mémoire.

Connectez votre caméscope à un téléviseur ou à un moniteur et réglez la qualité d'image tout en observant l'image sur le téléviseur ou le moniteur.

Dans le réglage par défaut, [PP1] à [PP6] sont enregistrés avec des réglages de qualité d'image pour les conditions d'enregistrement suivantes.

Nom de profil d'image (nom du réglage)	Condition d'enregistrement
PP1 :PORTRAIT	Réglage approprié à la prise de vue de personnes
PP2 :CINEMA	Réglage approprié à un enregistrement de type film
PP3 :SUNSET	Réglage approprié à un enregistrement de coucher de soleil
PP4 :MONOTONE	Réglage approprié à un enregistrement d'images monotones

Numéro de profil d'image (nom du réglage)	Condition d'enregistrement
PP5 :-----	Vous pouvez définir votre propre réglage
PP6 :-----	Vous pouvez définir votre propre réglage.

**1** En veille, appuyez sur la touche **PICTURE PROFILE** [C].

**2** Sélectionnez un numéro de profil d'image en faisant tourner la molette **SEL/PUSH EXEC** [A], puis enfoncez la molette.

Vous pouvez filmer en utilisant les réglages du profil d'image sélectionné.

**3** Sélectionnez [OK] en tournant la molette **SEL/PUSH EXEC** [A].

### Pour annuler l'enregistrement du profil d'image

Sélectionnez [ARRET] à l'étape 2, puis enfoncez la molette **SEL/PUSH EXEC** [A].

### Pour changer le profil d'image

Vous pouvez changer les réglages des profils [PP1] à [PP6].

- Appuyez sur la touche **PICTURE PROFILE** [C].
- Sélectionnez le numéro de **PROFIL D'IMAGE** en faisant tourner la molette **SEL/PUSH EXEC** [A], puis enfoncez la molette.
- Sélectionnez [REGLAGE] en faisant tourner la molette **SEL/PUSH EXEC** [A], puis enfoncez la molette.
- Sélectionnez un élément à régler en faisant tourner la molette **SEL/PUSH EXEC** [A], puis enfoncez la molette.
- Affinez la qualité d'image en faisant tourner la molette **SEL/PUSH EXEC** [A], puis enfoncez la molette.

Option	Réglage
[NIV COULEUR]	-7 (bas) à +7 (élevé) -8 (noir et blanc)
[PHASE COUL]	-7 (tirant sur le vert) à +7 (tirant sur le rouge)
[NETTETE]	0 (plus fondu) à 15 (plus net)
[DTL NUA.PEAU]	Pour atténuer les rides en supprimant les contours sur la partie de couleur de peau. [TYPE1] (gamme restreinte de couleurs reconnues comme couleur de peau) à [TYPE3] (gamme vaste de couleurs reconnues comme couleur de peau) [ARRET] aucun réglage
[NIV.NUA. PEAU]	Pour régler le niveau de suppression de contour effectué par le réglage [DTL NUA.PEAU]. 1 (faible suppression) - 6 (suppression élevée)

## Modification des réglages des enregistrements de votre caméscope (suite)

Option	Réglage
[REGL.WB]	-7 (pour tirer l'image vers les bleus) à +7 (pour tirer les parties blanches vers les rouges)
[COUDE]	Point de départ de la compression de signal vidéo, réglée pour empêcher les surexpositions en conservant le signal de zone de luminosité élevée du sujet dans la gamme dynamique de votre caméscope. [AUTO] Pour régler automatiquement le coude. [ELEVÉE] Pour régler un coude relativement élevé. [MOYENNE] Pour régler un coude moyen. [FAIBLE] Pour régler un coude relativement faible.
[COMP. NOIR]	[ARRET] Réglage normal [ELARGIR] Pour améliorer les caractéristiques de courbe $\gamma$ dans les zones sombres afin d'améliorer la gradation dans ces zones. [REDUIRE] Pour contrôler les caractéristiques de courbe $\gamma$ et produire un noir intense.

Option	Réglage
[CINEMA-TONE GAMMA]	[ARRET] Enregistrement normal [TYPE1] Une échelle de nuances meilleure que la gamme vidéo standard reproduit des couleurs intermédiaires naturelles entre une couleur de peau et des couleurs neutres. Un couleur de peau aura l'air plus vive si elle est enregistrée avec ce réglage. En outre, la reproduction d'une description extrêmement précise de zones exposées donne une profondeur aux images. [TYPE2] Outre les fonctions de [TYPE1], ce réglage peut fournir une description extrêmement précise de la zone d'exposition entière des parties sombres aux parties exposées, ce qui permet la reproduction d'un noir plus intense.
[CINEMA-TONE COLOR]	[ARRET] Réglage normal [MARCHE] Couleurs semblables à celles d'images de caméras de cinéma. Efficace si utilisé avec [CINEMATONE GAMMA] Efficace également pour un enregistrement en noir et blanc avec [NIV COULEUR] réglé sur [-8]. Dans ce cas, le niveau de luminosité d'une image couleur va varier.
[NOM PROFIL]	Pour donner un nom aux réglages de profil d'image défini [PP1] à [PP6] (p. 34)
[COPIER]	Pour copier un réglage de profil d'image dans d'autres profils d'image
[REINIT.]	Pour restaurer le réglage par défaut du profil d'image

- ⑥ Répétez les étapes 4 et 5 pour régler d'autres éléments.
- ⑦ Sélectionnez [ ↵ RETOUR ] en faisant tourner la molette SEL/PUSH EXEC [A], puis enfoncez la molette.
- ⑧ Sélectionnez [OK] en faisant tourner la molette SEL/PUSH EXEC [A], puis enfoncez la molette.  
Un indicateur de profil d'image s'affiche.

### ⚡ Remarque

- Dans le cas de [TYPE3] de [DTL NUA.PEAU], l'effet peut également s'appliquer à une couleur qui n'est pas une couleur de peau.

## Pour vérifier les réglages du profil d'image

Pendant l'enregistrement ou en mode de veille, appuyez sur la touche STATUS CHECK [B] (p. 44).

### ⚡ Astuce

- Vous pouvez affecter des profils d'image aux touches ASSIGN et les utiliser pour activer et désactiver les profils d'image (p. 39).

## Pour donner un nom aux réglages de profil d'image

Vous pouvez donner un nom aux profils d'image 1 à 6.

- ① Appuyez sur la touche PICTURE PROFILE [C].
- ② Sélectionnez le profil d'image auquel vous voulez donner un nom en faisant tourner la molette SEL/PUSH EXEC [A], puis enfoncez la molette.
- ③ Sélectionnez [REGLAGE] → [NOM PROFIL] par la molette SEL/PUSH EXEC [A].
- ④ Sélectionnez une lettre en faisant tourner la molette SEL/PUSH EXEC [A], puis enfoncez la molette. Répétez cette opération jusqu'à saisie du nom complet.

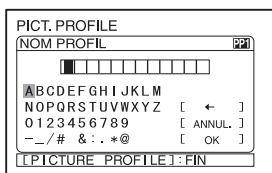

### ⚡ Astuce

- Chaque nom peut comporter jusqu'à 12 caractères.  
Caractères autorisés dans les noms de profil :
  - A~Z
  - 0~9
  - - \_ / # & : . \* @

- ⑤ Sélectionnez [OK] en faisant tourner la molette SEL/PUSH EXEC [A], puis enfoncez la molette. Le nom du profil est modifié.
- ⑥ Sélectionnez [ ↵ RETOUR ] → [OK] par la molette SEL/PUSH EXEC [A].

## Pour copier le réglage de profil d'image dans d'autres profils d'image

- ① Appuyez sur la touche PICTURE PROFILE [C].
- ② Sélectionnez le profil d'image que vous voulez copier en faisant tourner la molette SEL/PUSH EXEC [A], puis enfoncez la molette.
- ③ Sélectionnez [REGLAGE] → [COPIER] par la molette SEL/PUSH EXEC [A].
- ④ Sélectionnez le numéro du profil d'image que vous voulez copier en faisant tourner la molette SEL/PUSH EXEC [A], puis enfoncez la molette.
- ⑤ Sélectionnez [OUI] en faisant tourner la molette SEL/PUSH EXEC [A], puis enfoncez la molette.
- ⑥ Sélectionnez [ ↵ RETOUR ] → [OK] par la molette SEL/PUSH EXEC [A].

## Modification des réglages des enregistrements de votre caméscope (suite)

### Pour redéfinir les réglages du profil d'image

Vous pouvez redéfinir les réglages du profil d'image par numéro de profil. Vous ne pouvez pas redéfinir simultanément tous les réglages de profil d'image.

- 1 Appuyez sur la touche PICTURE PROFILE [C].
- 2 Sélectionnez le profil d'image en faisant tourner la molette SEL/PUSH EXEC [A], puis enfoncez la molette.
- 3 Sélectionnez [REGLAGE] → [REINIT.] → [OUI] → [RETOUR] → [OK] par la molette SEL/PUSH EXEC [A].

### Réglage du volume

Vous pouvez ajuster le volume d'un microphone connecté à INPUT1/INPUT2.

#### 💡 Astuce

- Pour en savoir plus sur le raccordement du microphone fourni, reportez-vous à la page 10.

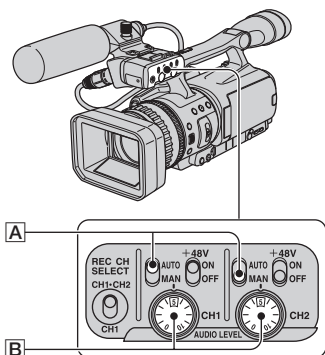

### 1 Réglez le commutateur AUTO/MAN [A] du canal à ajuster sur MAN.

Ⓐ s'affiche sur l'écran.

### 2 Faites tourner la molette AUDIO LEVEL [B] pour ajuster le volume.

Vous pouvez ajuster le volume du microphone connecté à INPUT1 par CH1, et celle du microphone connecté à INPUT2 par CH2.

### Pour restaurer le réglage automatique

Réglez le commutateur AUTO/MAN [A] du canal ajusté manuellement sur AUTO.

#### ⚠ Remarque

- Si vous connectez un appareil autre qu'un microphone 48-V, réglez le commutateur +48V sur OFF. Si vous utilisez l'appareil alors que le commutateur +48V est réglé sur ON, l'appareil peut être endommagé.

# Attribution de fonctions aux touches ASSIGN

Vous pouvez avoir besoin d'attribuer des fonctions aux touches ASSIGN. Vous pouvez attribuer une seule fonction à chacune des 6 touches ASSIGN.

## Fonctions susceptibles d'être affectées aux touches ASSIGN

- VIS.DER.SC. (p. 41)
- MARQUEUR (p. 68)
- HYPER GAIN (p. 64)
- EXTENS.NUM. (p. 65)
- MODE ALLSCAN (p. 69)
- FOCUS INFINI (p. 40)
- VERIF.ENREG. (p. 41)
- RECH.DE FIN (p. 41)
- REPERE INDEX (p. 40)
- INTENSIFICAT (p. 67)
- STEADYSHOT (p. 60)
- BARRE COUL. (p. 60)
- M.PT.MACRO (p. 61)
- PROJECTEUR (p. 64)
- CONTRE-JOUR (p. 64)
- FONDU (p. 65)
- DISPLAY (p. 44)
- Profil d'image (p. 34)
- SHOT TRANS (p. 42)

### 🔍 Remarque

- Les touches ASSIGN 4 à 6 sont exclusivement utilisées pour la lecture de mémoire lorsque le commutateur POWER est réglé sur VCR, et ne peuvent plus fonctionner comme des touches ASSIGN. Vous ne pouvez attribuer aucune fonction aux touches ASSIGN 4 à 6 lorsque le commutateur POWER est réglé sur VCR.

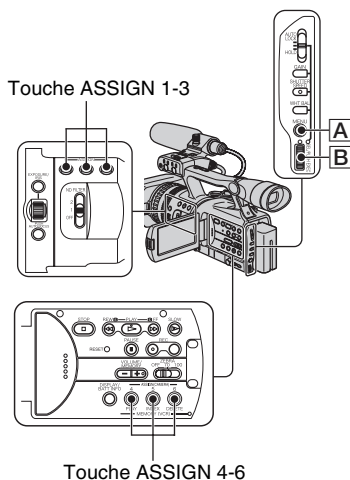

- 1** Appuyez sur la touche MENU **[A]**.
- 2** Sélectionnez **[ ]** (AUTRES) → **[ASSIGN BTN]** par la molette SEL/PUSH EXEC **[B]**.
- 3** Sélectionnez le numéro de la touche ASSIGN (ASSIGN 1-6, [SHOT TRANS]) à laquelle attribuer la fonction en faisant tourner la molette SEL/PUSH EXEC **[B]**, puis enfoncez la molette.
  - [----] s'affiche pour le numéro auquel aucune fonction n'est attribuée.
  - Lorsque vous sélectionnez [SHOT TRANS], sélectionnez [OUI], puis passez à l'étape 6.
- 4** Sélectionnez la fonction à attribuer en faisant tourner la molette SEL/PUSH EXEC **[B]**, puis enfoncez la molette.

---

**5** Sélectionnez [OK] en faisant tourner la molette SEL/PUSH EXEC [B], puis enfoncez la molette.

---

**6** Appuyez sur la touche MENU [A] pour cacher le menu.

---

### Astuces

- La transition entre prises de vue est affectée aux touches ASSIGN 1, 2 et 3 (p. 42). Annulez l'affectation de transition entre prises de vue pour revenir à l'affectation pré-réglage.
- Pour annuler la transition entre prises de vue, sélectionnez [SHOT TRANS] → [OUI] à l'étape 3.

## Mise au point sur un sujet éloigné (Focus infini)

### Remarque

- [FOCUS INFINI] est disponible uniquement pendant la mise au point manuelle. Elle n'est pas disponible pendant la mise au point automatique.

---

**1** Affectez [FOCUS INFINI] à l'une des touches ASSIGN (p. 39).

---

**2** Appuyez sur la touche ASSIGN attribuée à [FOCUS INFINI].

 s'affiche.

Si vous relâchez le commutateur, le réglage repasse en mise au point manuelle.

Utilisez cette fonction pour effectuer la prise de vue d'un sujet éloigné lorsque la mise au point s'effectue automatiquement sur un sujet rapproché.

## Enregistrement d'un signal

Créer un index pour une scène vous permet de retrouver facilement la scène ultérieurement (p. 46).

La fonction d'index, avec les signaux d'index, facilite la vérification de la transition entre enregistrements ou le montage d'images.

---

**1** Affectez par anticipation [REPERE INDEX] à l'une des touches ASSIGN (p. 39).

---

**2** Appuyez sur la touche ASSIGN attribuée à [REPERE INDEX].

Lorsque vous appuyez sur la touche pendant un enregistrement

 s'affiche pendant 7 secondes environ et un signal d'index est enregistré.

Lorsque vous appuyez sur la touche pendant le mode veille

 elle clignote.

Une fois que vous avez appuyé sur REC START/STOP pour démarrer l'enregistrement,  s'affiche pendant 7 secondes environ et un signal d'index est enregistré.

---

### Pour annuler l'opération

Avant de démarrer l'enregistrement, appuyez à nouveau sur la touche ASSIGN affectée à [REPERE INDEX].

### Remarque

- Vous ne pouvez pas enregistrer ultérieurement de signal d'index sur une cassette enregistrée.



## Vérification des dernières scènes enregistrées (Vérif. enreg.)

Vous pouvez visionner environ 2 secondes de la scène enregistrée juste avant l'arrêt de la bande.

Cette fonction est pratique pour vérifier la dernière scène enregistrée.

### 1 Affectez par anticipation [VERIF.ENREG.] à l'une des touches ASSIGN (p. 39).

### 2 Appuyez sur la touche ASSIGN affectée à [VERIF.ENREG.] en mode de veille.

Les 2 dernières secondes (environ) de la dernière scène enregistrée sont lues. Votre caméscope passe ensuite en mode de veille.

## Recherche de la dernière scène de l'enregistrement le plus récent (Recherche de fin)

#### Remarque

- La recherche de fin ne fonctionne pas correctement lorsqu'il existe une section vierge entre les sections enregistrées sur la cassette.

### 1 Attribuez par anticipation [RECH.DE FIN] à l'une des touches ASSIGN (p. 39).

### 2 Appuyez sur la touche ASSIGN à laquelle est affectée [RECH.DE FIN].

La dernière scène de l'enregistrement le plus récent est lue pendant environ 5 secondes, puis le caméscope passe en mode de veille à l'endroit où le dernier enregistrement s'est terminé.

#### Remarque

- La fonction de recherche de fin ne fonctionne pas correctement lorsqu'il existe une section vierge entre les sections enregistrées sur la cassette.

## Lecture des films les plus récemment enregistrés (vérification de la dernière scène)

Vous pouvez demander à votre caméscope de rembobiner automatiquement la cassette jusqu'au début de la scène enregistrée le plus récemment, de lire jusqu'à la fin de la scène, puis d'arrêter la lecture.

### 1 Affectez [VIS.DER.SC.] à une touche ASSIGN (p. 39).

### 2 En veille, appuyez sur la touche ASSIGN à laquelle [VIS.DER.SC.] est affecté.

[VIS.DER.SC.] s'exécute.

#### Remarque

- Si la durée d'enregistrement du film est courte, [VIS.DER.SC.] peut ne pas s'exécuter correctement.

## 💡 Astuce

- Si vous appuyez sur la touche ASSIGN à nouveau au cours de la vérification de la dernière scène, votre caméscope lit les 5 dernières secondes du film le plus récemment enregistré, puis passe en veille à la fin de l'enregistrement.

## Utilisation de la transition entre prises de vue

Vous pouvez enregistrer les réglages de mise au point, zoom, iris, gain, vitesse d'obturation et balance des blancs, puis basculer du réglage d'enregistrement actuel à celui que vous venez d'enregistrer, pour aboutir à une transition en douceur entre les scènes (transition entre prises de vue).

Par exemple, vous pouvez faire basculer la mise au point d'objets plus proches à d'autres plus éloignés, ou modifier la profondeur de champ en réglant l'iris. Vous pouvez en outre faire évoluer en douceur des scènes prises dans différentes conditions d'enregistrement. Si vous activez la fonction de réglage manuel de la balance des blancs, les scènes vont évoluer en douceur entre les objets se trouvant à l'intérieur et ceux se trouvant à l'extérieur. Servez-vous d'un trépied pour éviter les bougés de caméra.



Vous pouvez régler la courbe et la durée de transition, etc. avec [SHOT TRANS] (p. 62).

Touche ASSIGN 1-3

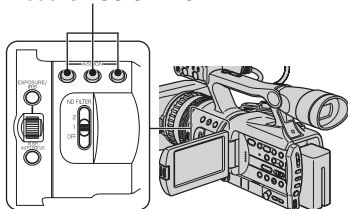

## 1 Affectez [SHOT TRANS] à l'une des touches ASSIGN (p. 39).

### 💡 Astuce

- La transition entre prises de vue est affectée aux touches ASSIGN 1, 2 et 3.

## 2 Enregistrez les réglages (shot).

- ① Appuyez de façon répétée sur la touche ASSIGN 1 pour afficher l'écran SHOT TRANSITION STORE.

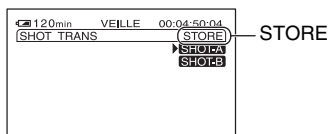

- ② Réglez manuellement les éléments voulus. Pour plus d'informations sur les réglages, reportez-vous aux pages 27 à 33.
- ③ Appuyez sur la touche ASSIGN 2 pour enregistrer le réglage dans SHOT-A, ou sur la touche ASSIGN 3 pour enregistrer le réglage dans SHOT-B.

### 🔍 Remarque

- Les valeurs de réglage affectées à SHOT-A et SHOT-B sont supprimées lorsque le commutateur POWER est positionné sur OFF (CHG).

## 3 Vérifiez les réglages enregistrés.

- ① Appuyez de façon répétée sur la touche ASSIGN 1 pour afficher l'écran SHOT TRANSITION CHECK.

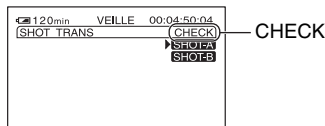

- ② Appuyez sur la touche ASSIGN 2 pour vérifier le SHOT-A. Appuyez sur la touche ASSIGN 3 pour vérifier le SHOT-B.

Le réglage sélectionné est effectif sur l'image à l'écran. La mise au point, le zoom, etc. sont automatiquement ajustés en fonction des valeurs de réglage enregistrées.

### ⚙️ Remarque

- Vous ne pouvez pas vérifier la courbe et la durée de transition avec [SHOT TRANS] (p. 62).

## 4 Enregistrez à l'aide de la fonction de transition entre prises de vue.

- ① Appuyez de façon répétée sur la touche ASSIGN 1 pour afficher l'écran SHOT TRANSITION EXEC.

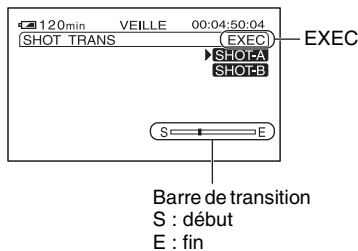

- ② Appuyez sur la touche REC START/STOP
- ③ Appuyez sur la touche ASSIGN 2 pour enregistrer le film en utilisant la SHOT-A. Appuyez sur la touche ASSIGN 3 pour enregistrer le film en utilisant la SHOT-B.

Les images sont enregistrées avec les réglages correspondant aux valeurs enregistrées, et non initiales.

### 💡 Astuce

- Appuyez de façon répétée sur la touche ASSIGN 1 pour annuler la fonction SHOT TRANSITION.

### ⚙️ Remarques

- Pendant une vérification ou l'activation de la fonction de transition entre prises de vue, vous ne pouvez pas effectuer de zoom, mise au point ou réglage manuel.
- Lorsque vous modifiez [SHOT TRANS] (p. 62), appuyez de façon répétée sur ASSIGN 1 pour quitter l'écran de transition entre prises de vue.
- Une fois la transition entre prises de vue activée lors de l'enregistrement, vous ne pouvez pas annuler les réglages de la SHOT-A ou SHOT-B qui sont enregistrés pour rétablir les réglages précédents.
- Si vous appuyez sur les touches suivantes pendant l'activation de la transition entre prises de vue, l'opération est annulée :
  - PICTURE PROFILE
  - MENU
  - EXPANDED FOCUS
  - STATUS CHECK

### 💡 Astuces

- Vous pouvez également effectuer une transition entre la SHOT-A sauvegardée et la SHOT-B sauvegardée, ou vice-versa. Par exemple, pour réaliser une transition de la SHOT-A à la SHOT-B. Affichez l'écran CHECK de transition de prises de vue, appuyez sur la touche ASSIGN 2 et appuyez sur la touche REC START/STOP. Affichez ensuite l'écran EXEC de transition de prises de vue et appuyez sur la touche ASSIGN 3.
- Vous pouvez vous entraîner à la transition entre prises de vue en appuyant sur la touche ASSIGN 2 ou 3, dans laquelle est enregistré le réglage voulu, avant d'appuyer sur la touche REC START/STOP à l'étape 4.

### Pour annuler l'opération

Appuyez de façon répétée sur la touche ASSIGN 1 pour quitter l'écran de transition entre prises de vue.

# Modification/vérification des réglages de votre caméscope

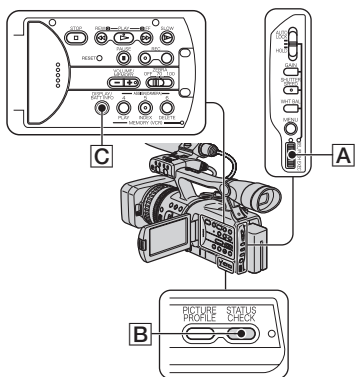

## Changement d'écran

Vous pouvez activer et désactiver l'affichage du code temporel, du compteur de bande et d'autres informations indiquées à l'écran.

### Appuyez sur la touche DISPLAY/ BATT INFO [C].

Les indicateurs d'écran s'activent (affichés) et se désactivent (non affichés) lorsque vous appuyez sur cette touche.

Lorsque le commutateur POWER est réglé sur CAMERA, l'écran change (affichage détaillé → affichage simple → pas d'affichage) chaque fois que vous appuyez sur la touche.

### Astuce

- Vous pouvez afficher les indicateurs d'écran lors de la lecture sur un téléviseur. Sélectionnez [SORTIE AFF.], puis [SOR.V/LCD] (p. 71).

## Affichage des réglages de votre caméscope (Vérification de statut)

Vous pouvez vérifier la valeur de configuration des éléments suivants.

- Configuration audio avec [MEL.AUDIO DV] (p. 67)
- Configuration du signal de sortie avec ([VCR HDV/DV], etc.) (p. 72)
- Fonctions attribuées aux touches ASSIGN (p. 39)
- Réglage du caméscope (p. 59)
- Profil d'image (p. 34)

### 1 Appuyez sur la touche STATUS CHECK [B]

### 2 Faites tourner la molette SEL/ PUSH EXEC [A] jusqu'à affichage de l'option voulue.

Lorsque le commutateur POWER se trouve sur la position CAMERA, les options s'affichent dans l'ordre suivant :

AUDIO → SORTIE → ASSIGN → CAMERA → PICT.PROFILE

Lorsque le commutateur POWER se trouve sur la position VCR, les options s'affichent dans l'ordre suivant :

AUDIO → SORTIE → ASSIGN

### Remarque

- Lorsque [PICT.PROFILE] est réglé sur [ARRET], les réglages de PICTURE PROFILE ne s'affichent pas.

### Pour désactiver la valeur de configuration

- Appuyez sur la touche STATUS CHECK [B].

## Vérification de la batterie restante (Informations relatives à la batterie)

Réglez le commutateur POWER sur OFF (CHG), puis appuyez sur la touche DISPLAY/BATT INFO . La durée approximative d'enregistrement au format sélectionné et les informations relatives à la batterie s'affichent pendant 7 secondes environ. Pour visualiser les informations relatives à la batterie pendant environ 20 secondes, appuyez de nouveau sur la touche pendant que les informations sont affichées.

Autonomie de la batterie (approximative)

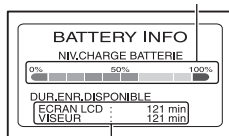

Capacité d'enregistrement (approximative)

# Localisation d'une scène sur une cassette

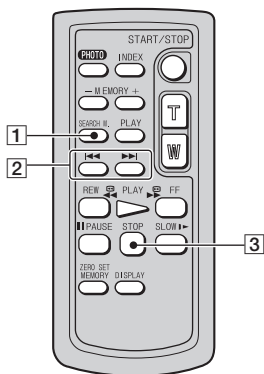

## Remarque

- Voir page 133 pour plus d'informations sur l'utilisation de la télécommande.

## Recherche d'une scène par date d'enregistrement (Recherche par date)

Vous pouvez retrouver le point de changement de la date d'enregistrement.

### 1 Réglez le commutateur POWER sur VCR.

### 2 Appuyez de façon répétée sur SEARCH M. [1] de la télécommande pour sélectionner [DATE RECHERCHE].

### 3 Appuyez sur <<< (Date précédente)/>>> (Date suivante) [2] de la télécommande pour sélectionner une date d'enregistrement.

Vous pouvez sélectionner la date précédente ou suivante par rapport au point actuel sur la cassette.

La lecture commence automatiquement à partir du point de changement de date.

## Pour annuler l'opération

Appuyez sur STOP [3] de la télécommande.

## Remarques

- Si l'enregistrement d'une journée est inférieur à 2 minutes, il est possible que votre caméscope ne trouve pas avec précision le point de changement de la date d'enregistrement.
- La recherche par date ne fonctionne pas correctement lorsqu'il existe une section vierge entre les sections enregistrées sur la cassette.

## Recherche du point de départ d'un enregistrement (Recherche par index)

Vous pouvez retrouver le point où un signal d'index est enregistré (p. 40).

### 1 Réglez le commutateur POWER sur VCR.

### 2 Appuyez de façon répétée sur SEARCH M. [1] de la télécommande pour sélectionner [INDEX RECHERCHE].

---

### 3 Appuyez sur ◀◀ (point précédent)/▶▶ (point suivant) [2] sur la télécommande pour sélectionner un point d'indexation.

Vous pouvez sélectionner le signal d'index du point auquel vous voulez débiter la lecture de la cassette.

La lecture commence automatiquement à partir du point d'enregistrement du signal d'index sélectionné.

---

### Pour annuler l'opération

Appuyez sur STOP [3] de la télécommande.

#### Remarques

- Si l'enregistrement comportant l'index est inférieur à 2 minutes, il est possible que votre caméscope ne trouve pas avec précision le point d'indexation.
- La recherche par index ne fonctionne pas correctement lorsqu'il existe une section vierge entre les sections enregistrées sur la cassette.

# Lecture de l'image sur un téléviseur

Les méthodes de connexion et la qualité d'image diffèrent en fonction du type de téléviseur raccordé et des connecteurs utilisés.

Utilisez l'adaptateur secteur fourni comme source d'alimentation secteur (p. 12).

Reportez-vous également aux modes d'emploi fournis avec l'appareil à raccorder.

## Sélection de la méthode de raccordement en fonction de votre type de téléviseur et des connecteurs

### Téléviseur haute définition

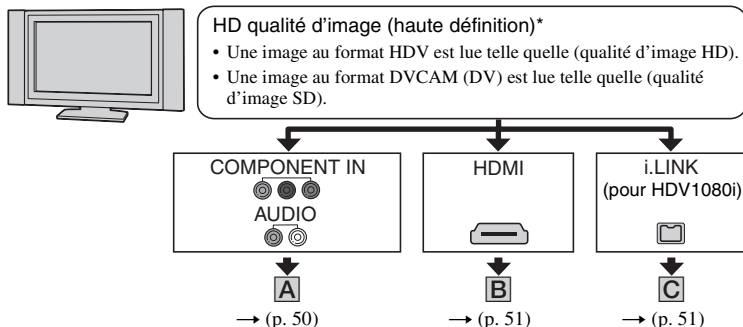

### Téléviseur 16:9 (écran large) ou 4:3

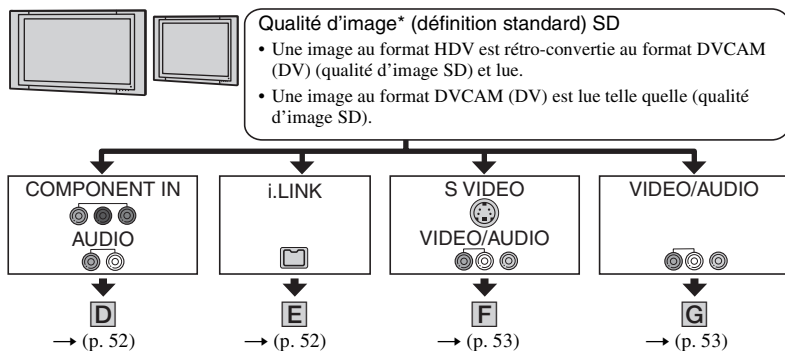



## Remarques

- Effectuez tous les réglages de menu sur votre caméscope avant de le raccorder. Le téléviseur risque de ne pas reconnaître correctement le signal vidéo si vous modifiez les réglages [VCR HDV/DV] et [CONV.i.LINK] après le raccordement à l'aide d'un câble i.LINK.
- \* Les images enregistrées au format DVCAM (DV) sont lues en tant qu'images SD (définition standard), quel que soit le raccordement.

## Lecture de l'image sur un téléviseur (suite)

### Prises de votre caméscope

Ouvrez le cache de la prise et raccordez le câble.

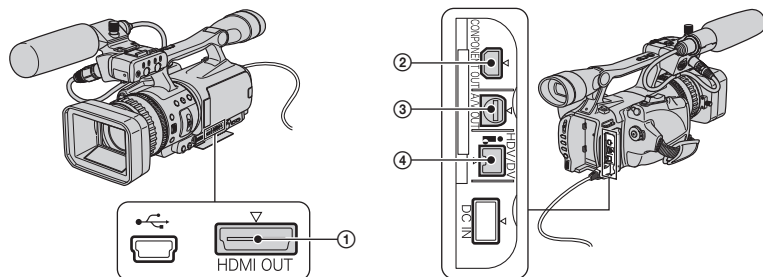

### Raccordement à un téléviseur haute définition

: Sens du signal

Type	Caméscope	Câble	Téléviseur	Réglage de menu
<b>A</b>		<b>Câble vidéo composant (fourni)</b> 		Menu  (ENR.E/S) → [VCR HDV/DV] → [AUTO] (p. 72) [COMPOSANT] → [1080i/576i] (p. 73)
		<b>Câble de raccordement A/V (fourni)</b> 		

#### Remarque

- Un câble de raccordement A/V est également nécessaire pour reproduire les signaux audio. Raccordez les fiches blanche et rouge du câble de raccordement A/V à la prise d'entrée audio de votre téléviseur.

↔ : Sens du signal

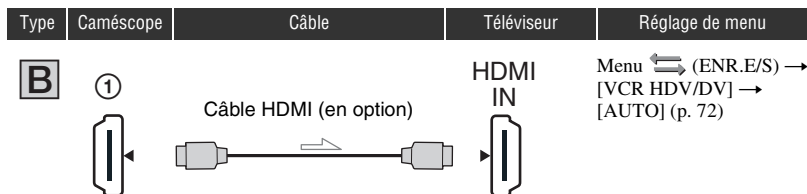

### Remarques

#### Utilisez un câble HDMI portant le logo HDMI.

- La prise HDMI OUT ne reproduit pas d'images au format DVCAM (DV) si celles-ci s'accompagnent de signaux de protection des droits d'auteur.
- Les images au format DVCAM (DV) parvenant au caméscope via un câble i.LINK (p. 86) ne peuvent pas être reproduites.
- Votre téléviseur risque de ne pas fonctionner correctement (absence de son ou d'image, par exemple). Ne raccordez pas la prise HDMI OUT de votre caméscope et la prise HDMI OUT du périphérique externe à l'aide du câble HDMI. Cela pourrait entraîner un problème de fonctionnement.

### Astuce

- HDMI L'interface (High Definition Multimedia Interface) est une interface permettant d'envoyer des signaux vidéo et audio. Le raccordement de la prise HDMI OUT à un appareil externe offre des images de haute qualité et un son numérique.

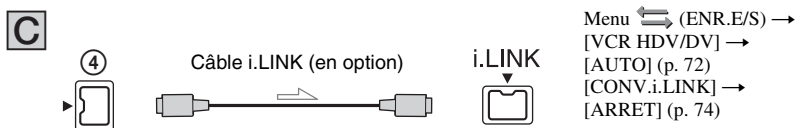

### Remarques

#### Votre téléviseur doit être équipé d'une prise i.LINK compatible avec HDV1080i. Pour plus d'informations, vérifiez les spécifications de votre téléviseur.

- Si votre téléviseur n'est pas compatible avec HDV1080i, raccordez votre caméscope et votre téléviseur à l'aide du câble vidéo composant fourni et du câble de raccordement A/V, comme illustré au point **A**.
- Le téléviseur doit être configuré afin de pouvoir détecter que le caméscope est raccordé. Reportez-vous au mode d'emploi fourni avec votre téléviseur.
- Ce caméscope comporte un connecteur i.LINK à 4 broches. Sélectionnez un câble correspondant au connecteur se trouvant sur l'appareil à raccorder.

## Raccordement à un téléviseur 16:9 (écran large) ou 4:3

### Pour régler le format d'image en fonction du téléviseur raccordé (16:9/4:3)

Modifiez le réglage [CONVERS.BAS] afin qu'il corresponde à votre téléviseur (p. 74).







#### Remarque

- Lorsque vous lisez une cassette enregistrée au format DVCAM (DV) sur un téléviseur 4:3 non compatible avec le signal 16:9, réglez [ENR.16/9-4/3] sur [ARRÊT] au niveau de votre caméscope lors de l'enregistrement d'une photo (p. 73).

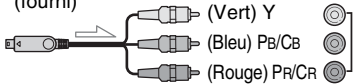
#### Astuce

- Si votre téléviseur est en mono (il ne comporte qu'une prise d'entrée audio), branchez la fiche jaune du câble de raccordement A/V à la prise vidéo et la fiche rouge (canal droit) ou blanche (canal gauche) à la prise audio du téléviseur ou du magnétoscope. Si vous souhaitez lire le son en mode mono, utilisez un câble de raccordement à cet effet.

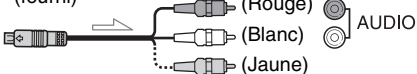
 : Sens du signal

Type	Caméscope	Câble	Téléviseur	Réglage de menu
<b>D</b>		<b>Câble vidéo composant (fourni)</b>  (Vert) Y (Bleu) Pb/Cb (Rouge) Pr/Cr	 COMPONENT VIDEO IN	Menu  (ENR.E/S) → [VCR HDV/DV] → [AUTO] (p. 72) [COMPOSANT] → [576i] (p. 73) [CONVERS.BAS] → [COMPRESSION]/ [LETTER BOX]/ [RECADRAGE]* (p. 74)
		<b>Câble de raccordement A/V (fourni)</b>  (Rouge) (Blanc) (Jaune)	 AUDIO	

#### Remarque

- Un câble de raccordement A/V est également nécessaire pour reproduire les signaux audio. Raccordez les fiches blanche et rouge du câble de raccordement A/V à la prise d'entrée audio de votre téléviseur.

## E

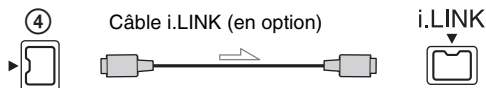

Menu  (ENR.E/S) →  
 [VCR HDV/DV] →  
 [AUTO] (p. 72)  
 [CONV.i.LINK] →  
 [MARCHE] (p. 74)

#### Remarques

- Le téléviseur doit être configuré afin de pouvoir détecter que le caméscope est raccordé. Reportez-vous au mode d'emploi fourni avec votre téléviseur.
- Ce caméscope comporte un connecteur i.LINK à 4 broches. Sélectionnez un câble correspondant au connecteur se trouvant sur l'appareil à raccorder.

↔ : Sens du signal

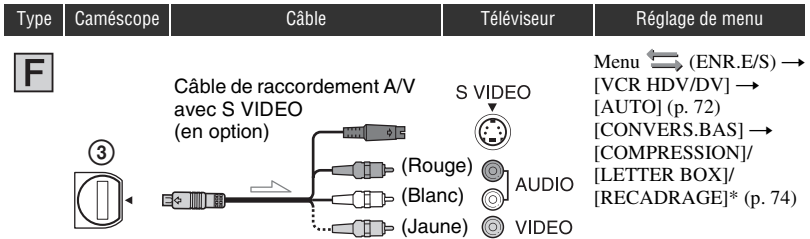

### Remarques

- Si vous raccordez uniquement une fiche S VIDEO (canal S VIDEO), les signaux audio ne sont pas reproduits. Pour reproduire les signaux audio, raccordez les fiches blanche et rouge du câble de raccordement A/V et un câble S VIDEO à la prise d'entrée audio de votre téléviseur.
- Ce raccordement offre des images d'une résolution supérieure à celles obtenues à l'aide du câble de raccordement A/V (Type **G**).

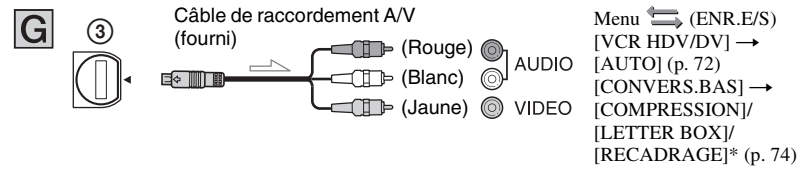

\* Modifiez les réglages en fonction du téléviseur raccordé.

### Remarques

- Si vous raccordez votre caméscope à votre téléviseur avec plusieurs types de câbles pour reproduire les images à partir d'une prise autre qu'une prise i.LINK, l'ordre de priorité des signaux de sortie est le suivant :  
HDMI → vidéo composant → S VIDEO → audio/vidéo.
- Pour plus d'informations sur i.LINK, reportez-vous à la page 118 .

## Raccordement au téléviseur via un magnétoscope

Sélectionnez la méthode de raccordement à la page 82 en fonction de la prise d'entrée du magnétoscope. Raccordez votre caméscope à l'entrée LINE IN du magnétoscope à l'aide du câble de raccordement A/V. Réglez le sélecteur d'entrée du magnétoscope sur LINE (VIDEO 1, VIDEO 2, etc.).

## Si votre téléviseur ou magnétoscope est équipé d'un connecteur à 21 broches (EUROCONNECTOR)

Utilisez un adaptateur à 21 broches (en option) pour visualiser l'image en lecture.

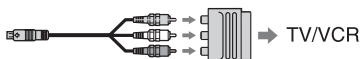

# Utilisation des options de menu

Les options de menu affichées à l'écran vous permettent de changer des réglages ou de les affiner.

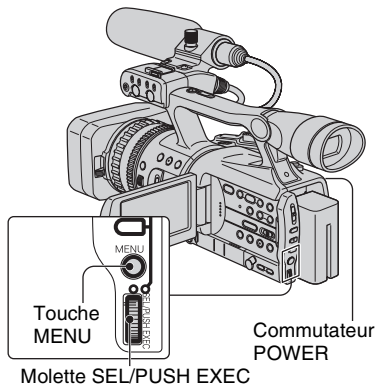



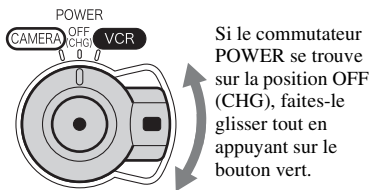

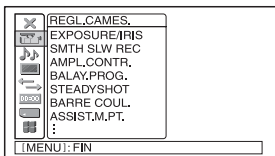

## 1 Tout en maintenant le bouton vert enfoncé, positionnez le commutateur POWER.



## 2 Appuyez sur MENU pour afficher l'écran d'index du menu.



## 3 Sélectionnez l'icône de menu voulu en faisant tourner la molette SEL/PUSH EXEC, puis enfoncez la molette.

-  REGL.CAMES. (p. 59)
-  REGL.AUDIO (p. 65)
-  REGL.AFFICH. (p. 67)
-  ENR.E/S (p. 72)
-  REGL.TC/UB (p. 75)
-  REGL.MEM. (p. 77)
-  AUTRES (p. 79)

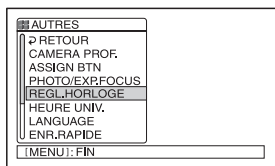

## 4 Sélectionnez l'option voulue en faisant tourner la molette SEL/PUSH EXEC, puis enfoncez la molette.

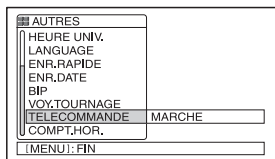

Les options de menu disponibles varient en fonction du mode d'alimentation de votre caméscope. Les options non disponibles sont grisées.



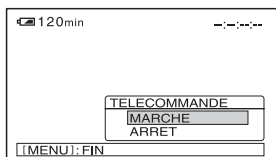





- 
- 5** Sélectionnez le réglage voulu en faisant tourner la molette SEL/PUSH EXEC, puis enfoncez la molette.













- 
- 6** Appuyez sur la touche MENU pour cacher l'écran de menu.  
Pour revenir à l'écran précédent, sélectionnez [↶ RETOUR].
-

# Options de menu

Les options de menu disponibles (●) varient en fonction de la position du commutateur POWER.

		Actionnez le commutateur POWER :	
		CAMERA	VCR
<b>Menu</b>  (REGL.CAMES.) (p. 59)			
EXPOSURE/IRIS	●	—	
SMTH SLW REC	●	—	
AMPL.CONTR.	●	—	
BALAY.PROG.	●	—	
STEADYSHOT	●	—	
BARRE COUL.	●	—	
ASSIST.M.PT.	●	—	
M.PT.MACRO	●	—	
REG.EXP.AUTO	●	—	
REPONSE EA	●	—	
LIMITE AGC	●	—	
LIM IRIS AUT	●	—	
SENS.ATW	●	—	
REDUC.SCINT.	●	—	
MANIP.ZOOM	●	—	
SHOT TRANS	●	—	
ENR.INTERV.	●	—	
ENR.IMAGE DV  	●	—	
CONTRE-JOUR	●	—	
PROJECTEUR	●	—	
HYPER GAIN	●	—	
EXTENS.NUM.	●	—	
FONDU	●	—	
<b>Menu</b>  (REGL.AUDIO) (p. 65)			
MODE AU.DV  	●	—	
RED.BR MIC.	●	—	
REG XLR	●	—	
SEL CH AUDIO	—	●	
MEL.AUDIO DV  	—	●	
<b>Menu</b>  (REGL.AFFICH.) (p. 67)			
INTENSIFICAT	●	—	
HISTOGRAMME	●	—	
MARQUEUR	●	—	
TYPE EXP.FOCUS	●	—	
MODE ALLSCAN	●	—	
AFF.DON.CAM.	●	—	
AF.NIV.AUDIO	●	—	



	Actionnez le commutateur POWER :	CAMERA	VCR
AFFICH.ZOOM		●	—
AFF.MISE PT.		●	—
AFF.OBT.		●	—
LUMI.LCD		●	●
COULEUR LCD		●	●
NIV.CTJR LCD		●	●
AR-PL VISEUR		●	●
VISEUR COUL.		●	●
MODE AL.VIS.		●	●
CODE DONNEES		—	●
TAILL.LETTRE		●	●
 RESTANT		●	●
SORTIE AFF.		●	●
<b>Menu  (ENR.E/S) (p. 72)</b>			
FORMAT ENR.		●	—
VCR HDV/DV		—	●
MODE ENR.DV  		●	●
ENR.16/9-4/3  		●	—
CTRL.ENR.EXT		●	—
COMPOSANT		●	●
CONV.i.LINK		●	●
CONVERS.BAS		●	●
<b>Menu  (REGL.TC/UB) (p. 75)</b>			
TC PRESET		●	●
UB PRESET		●	●
TC RUN		●	●
TC MAKE		●	●
TC LINK		●	—
TC/UB DISP		●	●
UB TIME REC		●	●
<b>Menu  (REGL.MEM.) (p. 77)</b>			
 QUALITE		●	●
 SUPPR.TOUT		—	●
 FORMATER		●	●
N°FICHER		●	●
NOUV.DOSS.		●	●
DOSSIER ENR.		●	●
DOSS.LECT.		—	●

## Options de menu (Suite)

Actionnez le commutateur  
POWER :

CAMERA

VCR

### Menu (AUTRES) (p. 79)

	CAMERA	VCR
CAMERA PROF.	●	●
ASSIGN BTN	●	●
PHOTO/EXP.FOCUS	●	●
REGL.HORLOGE	●	●
HEURE UNIV.	●	●
LANGUAGE	●	●
SELECT.USB	-	●
ZOOM LECT.	-	●
ENR.RAPIDE 	●	-
ENR.DATE	●	-
BIP	●	●
VOY.TOURNAGE	●	-
TELECOMMANDE	●	●
COMPT.HOR.	●	●

# Menu (REGL.GAMES.)

Réglages pour adapter votre caméscope aux conditions d'enregistrement (EXPOSURE/IRIS/STEADYSHOT/CONTRE-JOUR, etc.)

Les réglages par défaut sont désignés par ►. Les indicateurs entre parenthèses s'affichent lorsque les options sont sélectionnées.

**Reportez-vous à la page 54 pour obtenir des détails sur la sélection des options de menu.**

Appuyez sur la touche MENU → sélectionnez  (REGL.GAMES.) en faisant tourner la molette SEL/PUSH EXEC.

## EXPOSURE/IRIS

### ■ AFFEC.MOLET.

Vous pouvez choisir d'attribuer des réglages avec la molette EXPOSURE/IRIS à partir de [EXPOSITION1] (réglages par défaut), [EXPOSITION2], [IRIS] et [REG.EXP.AUTO] (p. 29).

### ⚙ Remarque

- Si vous modifiez les réglages affectés au levier EXPOSURE/IRIS, les valeurs manuelles existantes sont remplacées par les valeurs automatiques.

### ■ SENS.MOLETTE

Vous pouvez régler la sensibilité de la molette EXPOSURE/IRIS entre [ELEVEE], [MOYENNE] (réglages par défaut) ou [FAIBLE].

### ■ ROT.MOLETTE

Vous pouvez sélectionner la direction de rotation de la molette EXPOSURE/IRIS.

#### ► NORMAL

Vous pouvez modifier la luminosité de l'écran LCD en faisant tourner la molette vers le haut.

#### INVERSE

Vous pouvez modifier la luminosité de l'écran en faisant tourner la molette vers le bas.

## SMTH SLW REC (Enregistrement lent régulier)

Les actions et sujets en mouvement rapide, qui ne peuvent pas être capturés dans des conditions d'enregistrement habituelles, peuvent être enregistrés en ralenti net régulier. Ce réglage s'avère pratique pour enregistrer des actions rapides comme un mouvement de joueur de golf ou de tennis.

### ① Réglez [DUREE ENREG.].

Sélectionnez la durée d'enregistrement [3 s] (réglage par défaut), [6 s] ou [12 s].

La qualité d'image est moins bonne lorsque la durée d'enregistrement augmente.

### ② Réglez [CHRONO ENR.].

Sélectionnez la durée d'enregistrement [DECLEN.DEBUT] ou [DECLENCH.FIN] pour enregistrer l'action après ou avant que vous appuyez sur le bouton REC START/STOP.

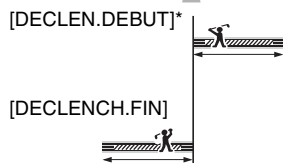

\* Le réglage par défaut est [DECLEN.DEBUT].

### ③ Commencez l'enregistrement.

Sélectionnez [EXECUTER], et appuyez sur la touche REC START/STOP à l'écran [SMTH SLW REC].

Un film au ralenti environ 4 fois plus long que votre réglage [DUREE ENREG.] est enregistré. L'enregistrement se termine lorsque JOUR/HEURE disparaît de l'écran.

Pour annuler [SMTH SLW REC], appuyez sur la touche MENU.

Appuyez sur la touche MENU → sélectionnez  (REGL.CAMES.) en faisant tourner la molette SEL/PUSH EXEC.

### Remarques

- Les sons ne peuvent pas être enregistrés
- Les réglages [SMTH SLW REC] sont automatiquement annulés si vous coupez puis remettez l'alimentation.
- La vitesse d'obturation est automatiquement réglée sur 1/215 même si vous réglez une vitesse inférieure à 1/215.
- La durée d'enregistrement peut être inférieure à la durée définie selon les conditions d'enregistrement.
- La qualité d'image est moins bonne qu'avec un enregistrement ordinaire.

## AMPL.CONTR.

Lorsque vous réglez [AMPL.CONTR.] sur [MARCHE], les images très contrastées, du type images d'une scène éclairée à l'arrière-plan, sont détectées et les ombres non exposées des images sont automatiquement réduites (le réglage par défaut est [OFF]).

### Remarque

- Lorsque vous réglez le [CONTRE-JOUR] sur [MARCHE], la fonction [AMPL.CONTR.] est temporairement désactivée.

## BALAY.PROG.

Vous pouvez enregistrer des films progressifs avec une résolution verticale de 1 080 lignes.

### ▶ ARRET

#### 25 (25pSCAN)

A sélectionner pour enregistrer 25 images par seconde, comme dans les films cinématographiques.

### Remarque

- Les films enregistrés sont convertis au format 50i et mémorisés.

## STEADYSHOT

### ■ ACTIVE/DES.

Vous pouvez compenser le bougé de caméra (le réglage par défaut est is [MARCHE]). Réglez [ACTIVE/DES.] sur [ARRET] () lorsque vous utilisez un trépied (en option). Ensuite, l'image devient naturelle.

### ■ TYPE

Vous pouvez sélectionner le type de fonction SteadyShot qui compense le bougé de caméra.

#### FORT

A sélectionner pour activer la fonction SteadyShot avec un effet puissant. Ce mode n'est pas recommandé pour un enregistrement avec la technique de caméra pan/tilt.

#### ▶ STANDARD

A sélectionner pour activer la fonction SteadyShot standard.

#### LEGER

A sélectionner pour activer la fonction SteadyShot de façon à qu'une légère instabilité reste sur l'image pour lui donner un air plus naturel.

#### GRAND ANGLE

A sélectionner lorsqu'un convertisseur large (en option) est raccordé. Ce mode est surtout efficace avec le convertisseur large Sony VCL-HG0862K.

## BARRE COUL.

### ■ ACTIVE/DES.

Vous pouvez afficher la barre de couleurs ou l'enregistrer sur la cassette en choisissant [MARCHE]. Il est pratique de régler la couleur sur le moniteur connecté (le réglage par défaut est [ARRET]).

### Remarque

- Ce réglage est automatiquement défini sur [ARRET] à la mise sous tension suivante du caméscope.

## ■ TYPE

Vous pouvez sélectionner le type de barre de couleur.



TYPE1



TYPE2



TYPE3

## ■ TONALITE

Lorsque vous réglez [ACTIVE/DES.] sur [MARCHE] et [TONALITE] sur [MARCHE], les signaux de tonalité audio (1kHz : bit complet -18 dB) sont en sortie (le réglage par défaut est [ARRRET]).

## ASSIST.M.PT.

Lorsque vous réglez [ASSIST.M.PT.] sur [MARCHE], vous pouvez effectuer une mise au point manuelle rapide en faisant tourner la bague de mise au point pendant la mise au point automatique (le réglage par défaut est [ARRRET]).

## M.PT.MACRO

Comme le réglage par défaut est [MARCHE], vous pouvez effectuer une mise au point sur un sujet à plus ou moins 80 cm. Lorsque [M.PT.MACRO] est réglé sur [ARRRET] (OFF), vous ne pouvez pas effectuer une mise au point sur un sujet à plus ou moins 80 cm mais vous pouvez facilement trouver le point focal d'un sujet à 80 cm ou plus quelle que soit la position du zoom.

## REG.EXP.AUTO

Vous pouvez faire varier l'exposition entre -7 (sombre) et +7 (clair) à l'aide de la molette SEL/PUSH EXEC. **AS** et la valeur de réglage apparaissent lorsque [REG.EXP.AUTO] est positionné sur une valeur différente du réglage par défaut.

### ⚙ Remarques

- Si vous réglez manuellement l'iris, le gain et la vitesse d'obturation, vous ne pouvez pas obtenir l'effet [REG.EXP.AUTO].
- Cette fonction n'est pas activée lorsque [HYPER GAIN] est réglé.

## REPONSE EA

Vous pouvez sélectionner la vitesse permettant de régler automatiquement l'exposition en fonction de la luminosité du sujet. [RAPIDE], [MOYENNE] et [LENT] sont disponibles (le réglage par défaut est [RAPIDE]).

## LIMITE AGC

Vous pouvez sélectionner la limite supérieure pour Auto Gain Control (AGC) avec [ARRRET] (18dB, réglage par défaut), [12dB], [6dB] ou [0dB].

### ⚙ Remarque

- Si vous réglez le gain manuellement, vous ne pouvez pas obtenir l'effet [LIMITE AGC].

Appuyez sur la touche MENU → sélectionnez  (REGL.CAMES.) en faisant tourner la molette SEL/PUSH EXEC.

## LIM IRIS AUT

Vous pouvez sélectionner la valeur d'iris maximale pour le réglage automatique avec [F11] (réglages par défaut), [F5,6], [F4].

### Remarque

- Si vous réglez l'iris manuellement, vous ne pouvez pas obtenir l'effet [LIM IRIS AUT].

## SENS.ATW

Vous pouvez régler le fonctionnement automatique de la balance des blancs sous une source lumineuse tirant vers le rouge, comme une bougie ou une lampe incandescente, ou sous une source lumineuse tirant vers le bleu, comme une ombre extérieure.

### INTELLIGENT

Le réglage s'effectue automatiquement pour obtenir une atmosphère naturelle en fonction de la luminosité de la scène.

#### ELEVEE

Les rouges ou les bleus diminuent.

#### MOYENNE

#### FAIBLE

Les rouges ou les bleus augmentent.

### Remarques

- Ce réglage est effectif uniquement lorsque la balance des blancs est réglée automatiquement.
- [SENS.ATW] n'a aucun effet sous un ciel clair ou avec le soleil.

## REDUC.SCINT.

### MARCHE

A sélectionner pour effectuer des prises de vue dans des conditions normales. Le vacillement de l'écran avec une source lumineuse du type lampe fluorescente diminue.

### ARRRET

A sélectionner lorsque vous ne voulez pas diminuer le vacillement de l'écran.

### Remarque

- Suivant les sources lumineuses, il est possible que le vacillement ne diminue pas.

## MANIP.ZOOM

Vous pouvez modifier la vitesse du zoom des positions H et L du commutateur du manipulateur de zoom (p. 27).

### H

Vous pouvez sélectionner la vitesse du zoom de position H du commutateur du manipulateur de zoom entre 1 (lent) et 8 (rapide) (le réglage par défaut est 6).

### L

Vous pouvez sélectionner la vitesse du zoom de position L du commutateur du manipulateur de zoom entre 1 (lent) et 8 (rapide) (le réglage par défaut est 3).

## SHOT TRANS

Vous pouvez régler [DUREE TRANS.], [COURBE TRANS.], [ACT.TEMPOR.] et [ENR.LIAIS.]. Pour plus d'informations sur l'utilisation de la fonction de transition entre prises de vue, reportez-vous à la page 42.

### DUREE TRANS.

Vous pouvez sélectionner la durée de transition ([3,5 s] à [15,0 s], le réglage par défaut est [4,0 s]).

### COURBE TRANS

Vous pouvez sélectionner la courbe de transition. La courbe de transition évolue comme indiqué ci-après.

\*1: niveau du paramètre

\*2: transition dans la durée

#### LINEAIRE

Pour effectuer une transition linéaire.

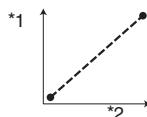

### ARRRET FONDU

Pour ralentir la transition à la fin.

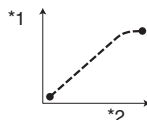

## TRANS. FONDU

Pour ralentir la transition au début ou à la fin, et la rendre linéaire au milieu.

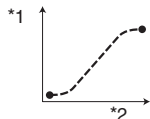

### Remarque

- Vous ne pouvez pas changer les réglages [DUREE TRANS.] et [COURBE TRANS.] pendant l'enregistrement, la vérification ou l'exécution de [SHOT TRANS]. Annulez le réglage [SHOT TRANS] en appuyant plusieurs fois sur la touche ASSIGN 1 avant de changer le réglage [DUREE TRANS.] ou [COURBE TRANS].

### ACT. TEMPOR.

Vous pouvez régler le temporisateur sur le démarrage de la transition entre prises de vue. Vous pouvez la durée d'enregistrement entre [5 s], [10 s] et [20 s] (le réglage par défaut est [ARRET]).

### ENR. LIAIS.

#### ► ARRET

Choisissez de ne pas démarrer la transition lorsque l'enregistrement est commencé.

#### SHOT-A

Choisissez de démarrer la transition sur SHOT-A lorsque l'enregistrement est commencé.

#### SHOT-B

Choisissez de démarrer la transition sur SHOT-B lorsque l'enregistrement est commencé.

### ENR. INTERV.

Vous pouvez enregistrer une série de films sur une cassette à intervalles réguliers. Cette fonction est pratique pour observer le mouvement des nuages ou les changements intervenant dans la lumière du jour. Les scènes s'exécutent correctement l'une dans l'autre lors de la lecture de la cassette. Utilisez l'adaptateur secteur/chargeur afin de disposer d'une source d'alimentation secteur pour un enregistrement long.

Enregistrement Enregistrement Enregistrement



- Sélectionnez [ACTIVE/DES.] → [MARCHE] en faisant tourner la molette SEL/PUSH EXEC.
- Effectuez l'étape suivante si vous modifiez le réglage par défaut [0,5 s] pour la durée d'enregistrement. Si vous conservez la durée d'enregistrement par défaut, passez directement à l'étape ③.  
Sélectionnez [DUREE ENREG.] → [0,5 s], [1 s], [1,5 s] ou [2 s] avec la molette SEL/PUSH EXEC.
- Passez à l'étape suivante si vous modifiez le réglage par défaut [30 s] pour l'intervalle de temps. Si vous conservez l'intervalle de temps par défaut, passez directement à l'étape ④.  
Sélectionnez [INTERVALLE] → [30 s], [1 min], [5 min] ou [10 min]
- Sélectionnez [OK] avec la molette SEL/PUSH EXEC.
- Appuyez sur la touche MENU pour cacher l'écran de menu.
- Appuyez sur la touche REC START/STOP. L'enregistrement [ENR.INTERV.] démarre.

Pour annuler [ENR.INTERV.], appuyez sur la touche REC START/STOP.

Le fonctionnement de votre caméscope diffère en fonction de l'utilisation de la touche REC START/STOP.

Si vous appuyez sur ce bouton pendant l'enregistrement [ENR.INTERV.], ce dernier s'interrompt temporairement puis reprend si vous appuyez à nouveau sur le bouton [ENR.INTERV.].

Si vous appuyez sur ce bouton pendant l'intervalle [ENR.INTERV.], l'enregistrement [ENR.INTERV.] s'interrompt et l'enregistrement ordinaire commence puis s'interrompt si vous appuyez à nouveau sur ce bouton. Si vous appuyez encore une fois sur ce bouton, l'enregistrement [ENR.INTERV.] reprend.

Pour annuler l'enregistrement [ENR.INTERV.], sélectionnez [ACTIVE/DES.] → [ARRET] avec la molette SEL/PUSH EXEC.

Appuyez sur la touche MENU → sélectionnez  (REGL.CAMES.) en faisant tourner la molette SEL/PUSH EXEC.

## Remarques

- La durée d'enregistrement et l'intervalle peuvent légèrement différer des réglages.
- Si vous effectuez une mise au point manuelle, vous pouvez obtenir des images nettes même si l'éclairage change.
- Vous pouvez désactiver le bruit de fonctionnement en réglant [BIP] sur [ARRET] (p. 81).

## ENR.IMAGE DV

Vous pouvez enregistrer des photos avec un effet d'animation arrêtmouvement en enregistrant alternativement quelques images, puis en déplaçant un peu le sujet. Faites fonctionner le caméscope à l'aide de la télécommande pour éviter les bougés de caméra.

### ► ARRÊT

A sélectionner pour effectuer les prises de vue dans le mode d'enregistrement standard.

### MARCHE

A sélectionner pour effectuer des prises de vue avec la fonction ENR.IMAGE DV.

- ① Sélectionnez [MARCHE] en faisant tourner la molette SEL/PUSH EXEC.
- ② Appuyez sur la touche MENU pour cacher l'écran de menu.
- ③ Appuyez sur la touche REC START/STOP.  
Une image (environ 5 cadres) est enregistrée et votre caméscope passe en mode de veille.
- ④ Déplacez le sujet et répétez l'étape 3.

## Remarque

- Lorsque vous utilisez en continu l'enregistrement d'images DV, l'autonomie de la bande n'est pas indiquée correctement.
- La dernière scène est plus longue que les autres scènes.
- Vous ne pouvez pas enregistrer les signaux d'index pendant l'enregistrement d'images DV.
- Ce réglage est automatiquement défini sur [ARRET] à la mise hors tension puis sous tension du caméscope.

## CONTRE-JOUR

Lorsque vous réglez [CONTRE-JOUR] sur [MARCHE],  s'affiche et la fonction de contre-jour est activée (le réglage par défaut est [ARRET]).

## Remarques

- La fonction de contre-jour est annulée lorsque vous réglez [PROJECTEUR] sur [MARCHE].
- Vous ne pouvez pas utiliser la fonction de contre-jour en cas de réglage manuel d'au moins 2 des éléments (iris, gain, vitesse d'obturation).

## PROJECTEUR

Lorsque vous réglez [PROJECTEUR] sur [MARCHE] (), vous pouvez diminuer les surexpositions sur les visages des personnes exposées à une lumière vive, par exemple sur une scène de théâtre, pendant l'enregistrement (le réglage par défaut est [ARRET]).

## Remarques

- La fonction de projecteur est annulée lorsque vous réglez [CONTRE-JOUR] sur [MARCHE].
- Vous ne pouvez pas utiliser la fonction de projecteur en cas de réglage manuel d'au moins 2 des éléments (iris, gain, vitesse d'obturation).

## HYPER GAIN

Lorsque vous réglez [HYPER GAIN] sur [MARCHE] (), vous pouvez augmenter le gain d'environ 36 dB (le réglage par défaut est [ARRET]).

## Remarques

- Lors de l'hyper gain, vous ne pouvez pas utiliser la fonction suivante.
  - [CONTRE-JOUR]
  - [PROJECTEUR]
- Lors de l'hyper gain, la qualité d'image est réduite en raison du bruit.
- [HYPER GAIN] est automatiquement réglé sur [ARRET] à la mise hors tension puis sous tension du caméscope.

## Astuce

- Il est recommandé d'utiliser cette fonction avec une mise au point manuelle.



## EXTENS.NUM. (extension numérique)

Lorsque vous réglez [EXTENS.NUM.] sur [MARCHE] (  ), l'image s'affiche environ 1,5 fois plus grande. La qualité d'image est moins bonne à cause du procédé numérique. Vous pouvez agrandir des images de sujets éloignés, comme des oiseaux sauvages. (le réglage par défaut est [ARRET]).

### Remarque

- Ce réglage est automatiquement défini sur [ARRET] à la mise hors tension puis sous tension du caméscope.

## FONDU

Vous pouvez enregistrer une transition avec les effets suivants qui viennent s'ajouter à l'intervalle entre les scènes.

- ① Sélectionnez l'effet souhaité en mode [VEILLE] (pendant l'entrée en fondu) ou [ENR.] (pendant la sortie en fondu).
- ② Appuyez sur la touche REC START/STOP. L'indicateur de transition en fondu arrête de clignoter, puis s'éteint lorsque la transition en fondu est terminée.

Pour annuler avant le début de l'opération, appuyez sur [ARRET] à l'étape ①. Lorsque vous appuyez sur la touche REC START/STOP, le réglage est annulé.



## ÉQUIL.BLANC



## ÉQUIL.NOIR



### Remarque

- Ce réglage est automatiquement défini sur [ARRET] à la mise hors tension puis sous tension du caméscope.

## Menu (REGL.AUDIO)

Réglages pour l'enregistrement son  
(MODE AU.DV/REG XLR, etc.)

Les réglages par défaut sont désignés par ►. Les indicateurs entre parenthèses s'affichent lorsque les options sont sélectionnées.

**Reportez-vous à la page 54 pour obtenir des détails sur la sélection des options de menu.**

Appuyez sur la touche MENU → sélectionnez  (REGL.AUDIO) en faisant tourner la molette SEL/PUSH EXEC.

## MODE AU.DV (Mode Audio DV)

### ► FS32K (32k)

Sélectionnez ce mode pour enregistrer en mode 12 bits (2 sons stéréo).

### FS48K (48k)

Sélectionnez ce mode pour effectuer un enregistrement en mode 16 bits (1 son stéréo de haute qualité).

### Remarque

- Lors de l'enregistrement au format HDV, le son est automatiquement enregistré en mode [FS48K].

## RED.BR MIC.

Comme le réglage par défaut est [MARCHE], l'entrée de bruit par le microphone est réduite.

## REG XLR

### ■ GAIN MAN.AUD

Vous pouvez indiquer si le niveau audio du canal 1 est lié ou pas à celui du canal 2 lors de l'utilisation d'un microphone externe.

### ► SEPARÉ

A sélectionner pour enregistrer le son du canal 1 séparément de celui du canal 2 (pour utiliser le canal 1 et le canal 2 comme des sources sonores distinctes).

### LIE

A sélectionner pour enregistrer le son du canal 1 et du canal 2 (sous la forme d'un ensemble, comme un son stéréo).

[ apparaît à l'écran de vérification de statut.

Appuyez sur la touche MENU → sélectionnez  (REGL.AUDIO) en faisant tourner la molette SEL/PUSH EXEC.

## 🔊 Remarques

- Cette fonction est activée uniquement lorsque les commutateurs AUTO/MAN de CH1 et CH2 sont réglés sur MAN (p. 38).
- Lorsque [LIE] est réglé, vous pouvez régler le volume à l'aide de la molette AUDIO LEVEL de CH1 (p. 38).
- Vous ne pouvez pas changer les niveaux audio de CH1 et CH2 séparément même si vous réglez [SEPARATE] lorsque l'entrée audio de la prise INPUT1 est enregistrée simultanément sur CH1 et CH2.

## ■ NIV INPUT1

Vous pouvez basculer entre le microphone et la ligne pour l'entrée de la prise INPUT1.

### ▶ MICRO

Sélectionnez les signaux d'entrée à partir d'un microphone externe via la prise INPUT1.

 apparaît à l'écran de vérification de statut.

### LIGNE

Sélectionnez les signaux d'entrée à partir d'un appareil audio via la prise INPUT1.

 apparaît à l'écran de vérification de statut.

## ■ REGL.INPUT1

Vous pouvez régler les niveaux d'entrée de signal à partir de la prise INPUT1. Cette fonction est activée uniquement lorsque [NIV INPUT1] est réglé sur [MICRO]. Vous pouvez sélectionner entre [0dB], [-8dB] et [-16dB] (le réglage par défaut est [0dB]).

## ■ VENT INPUT1

Cette fonction est activée uniquement lorsque [NIV INPUT1] est réglé sur [MICRO].

### ▶ ARRET

A sélectionner pour désactiver la réduction de bruit du vent.

### MARCHE

A sélectionner pour activer la réduction de bruit du vent.

 apparaît à l'écran de vérification de statut.

## ■ NIV INPUT2

Vous pouvez basculer entre le microphone et la ligne pour l'entrée de la prise INPUT2.

## ▶ MICRO

Sélectionnez les signaux d'entrée à partir d'un microphone externe via la prise INPUT2.

 apparaît à l'écran de vérification de statut.

## LIGNE

Sélectionnez les signaux d'entrée à partir d'un appareil audio via la prise INPUT2.

 apparaît à l'écran de vérification de statut.

## ■ REGL.INPUT2

Vous pouvez régler les niveaux d'entrée de signal à partir de la prise INPUT2. Cette fonction est activée uniquement lorsque [NIV INPUT2] est réglé sur [MICRO]. Vous pouvez sélectionner entre [0dB], [-8dB] et [-16dB] (le réglage par défaut est [0dB]).

## ■ VENT INPUT2

Cette fonction est activée uniquement lorsque [NIV INPUT2] est réglé sur [MICRO].

### ▶ ARRET

A sélectionner pour désactiver la réduction de bruit du vent.

### MARCHE

A sélectionner pour activer la réduction de bruit du vent.

 apparaît à l'écran de vérification de statut.

## 💡 Astuces

- La fonction REGL.INPUT permet d'ajuster le niveau d'entrée d'un microphone externe. Lorsque vous utilisez un microphone ultrasensible ou lorsque vous enregistrez un son fort, réglez-le vers le côté moins. Lorsque vous utilisez un microphone moins sensible ou lorsque vous enregistrez un son faible, réglez-le vers le côté plus.
- Si vous enregistrez un son fort, le son risque d'être déformé quel que soit le point d'entrée ou d'enregistrement. S'il est déformé au niveau du point d'entrée, réglez le son à l'aide de la fonction REGL.INPUT. S'il est déformé au niveau du point d'enregistrement, réduisez manuellement le niveau du volume de l'ensemble.

## Menu (REGL.AFFICH.)

Réglages d'affichage de l'écran et du viseur (MARQUEUR/AR-PL VISEUR/CODE DONNEES, etc.)

- Si le réglage REGL.INPUT est trop prononcé du côté moins, le volume du microphone devient trop faible, ce qui a pour résultat un rapport signal/bruit médiocre.
- Testez l'effet de la fonction REGL.INPUT suivant le microphone utilisé ou le champ sonore du site d'enregistrement avant de procéder à l'enregistrement proprement dit.

### SEL CH AUDIO

#### ► CH1,CH2

A sélectionner pour entendre le son de CH1 et CH2 à partir des canaux respectifs.

#### CH1

A sélectionner pour entendre le son de CH1 à partir du canal 1/2.

#### CH2

A sélectionner pour entendre le son de CH2 à partir du canal 1/2.

#### Astuce

- Lorsque vous sélectionnez [CH1,CH2] et la sortie à partir de la stéréo de votre caméscope, le son est un son mixé de CH1 et CH2.

### MEL.AUDIO DV

Durant la lecture, vous pouvez contrôler le son enregistré sur la cassette avec copie audio ou micro 4 canaux.

Vous pouvez choisir le canal à partir duquel sort le son copié lors de la lecture.

#### ► CH1,CH2

A sélectionner pour entendre uniquement le son enregistré initialement (CH1, CH2).

#### MIX

A sélectionner pour synthétiser et entendre le son enregistré initialement (CH1, CH2) et le son rajouté (CH3, CH4).

#### CH3,CH4

A sélectionner pour entendre uniquement le son rajouté ultérieurement.

Les réglages par défaut sont désignés par ►. Les indicateurs entre parenthèses s'affichent lorsque les options sont sélectionnées.

**Reportez-vous à la page 54 pour obtenir des détails sur la sélection des options de menu.**

Appuyez sur la touche MENU → sélectionnez  (REGL.AFFICH.) en faisant tourner la molette SEL/PUSH EXEC.

### INTENSIFICAT

#### ■ ACTIVE/DES.

Lorsque vous réglez sur [MARCHE], le contour du sujet à l'écran est rehaussé pour faciliter la mise au point. (le réglage par défaut est [ARRRET]).

#### ■ COULEUR

Les valeurs [BLANC], [ROUGE], [JAUNE] sont disponibles comme couleur de contour. (le réglage par défaut est [BLANC])

#### ■ NIVEAU

Les valeurs [ELEVÉE], [MOYENNE], [FAIBLE] sont disponibles comme niveau de contour. (le réglage par défaut est [MOYENNE])

#### Remarque

- L'image au contour rehaussé n'est pas enregistrée sur la cassette.

#### Astuce

- L'utilisation de cette fonction facilite la mise au point lorsqu'elle est conjuguée à l'affichage avec mise au point étendue (p. 29).

Appuyez sur la touche MENU → sélectionnez  (REGL.AFFICH.) en faisant tourner la molette SEL/PUSH EXEC.

## HISTOGRAMME

Lorsque vous réglez [HISTOGRAMME] to [MARCHE], la fenêtre [HISTOGRAMME] (un graphique représentant la répartition des couleurs dans une photo) s'affiche à l'écran (le réglage par défaut est [ARRÊT]). Cette option est utile pour régler l'exposition. Vous pouvez affiner EXPOSURE/IRIS tout en vérifiant la fenêtre [HISTOGRAMME] (p. 29). L'[HISTOGRAMME] n'est pas enregistré sur une cassette ou sur un « Memory Stick Duo ».

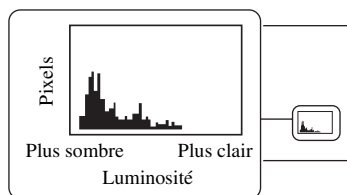

### Astuces

- La partie gauche du graphique indique les zones plus sombres de l'image tandis que la partie droite indique les zones plus claires.
- Si vous réglez ZEBRA sur 70 ou 100, le guide s'affiche (p. 31).

## MARQUEUR

Lorsque vous réglez [ACTIVE/DES.] sur [MARCHE], vous pouvez afficher les marqueurs [CENTRE], [ASPECT], [ZONE SECUR.] et [IMAGE GUIDE].

### ■ ACTIVE/DES.

Lorsque vous sélectionnez [MARCHE], des marqueurs s'affichent (le réglage par défaut est [ARRÊT]). Les marqueurs ne sont pas enregistrés.

### ■ CENTRE

Lorsque vous réglez [CENTRE] sur [MARCHE], le marqueur s'affiche au centre de l'écran (le réglage par défaut est [MARCHE]).



### ■ ASPECT

Vous pouvez choisir d'afficher les marqueurs à un aspect de [4:3], [13:9], [14:9] de [15:9] (le réglage par défaut est [ARRÊT]).



### ■ ZONE SECUR.

Lorsque vous sélectionnez [80%] ou [90%], le marqueur indiquant la zone qui peut être affichée sur un écran de télé ordinaire s'affiche (le réglage par défaut est [ARRÊT]).



### ■ IMAGE GUIDE

Lorsque vous réglez [IMAGE GUIDE] sur [MARCHE], le marqueur de vérification du positionnement horizontal et vertical du sujet s'affiche (le réglage par défaut est [ARRÊT]).



### Remarques

- Lorsqu'un marqueur s'affiche, les indicateurs d'écran ne sont pas générés par les prises analogiques.
- Vous pouvez uniquement afficher [14:9], [15:9] et [90%] lorsque [MODE ALLSCAN] est réglé sur [MARCHE].
- Lorsque [ENR.DATE] est réglé sur [MARCHE], vous ne pouvez pas afficher les marqueurs.

### Astuces

- Vous pouvez afficher tous les types de marqueurs en même temps.
- Vous pouvez obtenir une composition équilibrée en positionnant le sujet sur la croix du cadre de guidage.
- Les marqueurs s'affichent uniquement sur l'écran LCD et sur le viseur (ils ne sont pas générés par les prises).

## TYPE EXP.FOCUS

Vous pouvez définir un type d'affichage avec mise au point étendue.

### ► TYPE1

Aggrandit simplement les images.

## TYPE2

Agrandit et affiche les images en noir et blanc.

## MODE ALLSCAN

Lorsque vous réglez [MODE ALLSCAN] sur [MARCHE], vous pouvez vérifier la zone entourant le cadre de l'image, chose qui n'est pas possible sur un écran de télé (le réglage par défaut est [ARRÊT]). Lors de l'affichage ALL SCAN, un cadre noir apparaît autour de l'écran. Réglez sur [ARRÊT] pour revenir à l'écran précédent.

## AFF.DON.CAM. (Affichage des données du caméscope)

Lorsque vous réglez [AFF.DON.CAM.] sur [MARCHE], les réglages d'iris, de vitesse d'obturation et de gain s'affichent en continu (le réglage par défaut est [ARRÊT]).

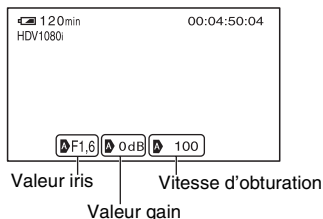

## 💡 Astuces

- En mode manuel, les valeurs s'affichent, quels que soient les réglages en matière d'affichage des données du caméscope.
-  désigne un réglage automatique.
- Les options affichées en réglant [AFF.DON.CAM.] sur [MARCHE] sont différentes des options qui seront affichées lorsque [CODE DONNEES] est réglé sur [DONNEES CAM.] (p. 70).

## AF.NIV.AUDIO (Affichage du niveau audio)

Comme le réglage par défaut est [MARCHE], le compteur de niveau audio s'affiche.

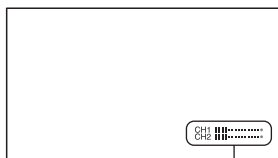

Compteur de niveau audio

## AFFICH.ZOOM

### ► BARRES

A sélectionner pour indiquer la position de zoom avec l'affichage de barre.

### VALEUR

A sélectionner pour indiquer la position du zoom dans les valeurs (0 à 99).

## AFF.MISE PT.

A sélectionner pour indiquer comment afficher la distance focale lors de la mise au point manuelle.

### ► METRES

A sélectionner pour afficher la valeur de mise au point en mètres.

### PIEDS

A sélectionner pour afficher la valeur de mise au point en pieds.

## AFF.OBT.

A sélectionner pour afficher la vitesse d'obturation.

### ► SECONDES

A sélectionner pour afficher la vitesse d'obturation en secondes.

Appuyez sur la touche MENU → sélectionnez  (REGL.AFFICH.) en faisant tourner la molette SEL/PUSH EXEC.

## DEGRES

A sélectionner pour afficher la vitesse d'obturation en degrés, dans le cas où cette vitesse est équivalente au cycle de lecture de données à partir du détecteur d'image est affichée à 360°.

- Lorsque [BALAY.PROG.] est réglé sur [ARRET], 1/50 est égal à 360°.
- Lorsque [BALAY.PROG.] est réglé sur [25], 1/25 est égal à 360°.

## Remarque

- Les vitesses d'obturation affichées lorsque [CODE DONNEES] est réglé sur [DONNEES CAM.] sont toujours en secondes

## Astuce

- Les vitesses d'obturation inférieures à 360° sont affichées par multiples de 360°, comme 360° × 2.

## LUMI.LCD

Vous pouvez régler l'intensité de luminosité LCD avec la molette SEL/PUSH EXEC. La luminosité des images enregistrées n'est pas affectée.

## Astuce

- Vous pouvez également éteindre le rétroéclairage de l'écran LCD (p. 16).

## COULEUR LCD

Vous pouvez régler l'intensité de couleur LCD avec la molette SEL/PUSH EXEC. La couleur des images enregistrées n'est pas affectée.

## NIV.CTJR LCD

Vous pouvez régler la luminosité du rétroéclairage de l'écran LCD.

### ► NORMAL

Luminosité normale.

### LUMINEUX

Rend l'écran LCD plus lumineux.

## Remarques

- Lors du raccordement de votre caméscope à des sources d'alimentation extérieures, [NIV.CTJR LCD] est automatiquement réglé sur [LUMINEUX].
- Quand vous sélectionnez [LUMINEUX], la durée d'enregistrement avec la batterie est légèrement réduite.

## AR-PL VISEUR

Vous pouvez régler la luminosité du viseur.

### ► NORMAL

Luminosité normale.

### LUMINEUX

Rend l'écran du viseur plus lumineux.

## Remarques

- Lors du raccordement de votre caméscope à des sources d'alimentation extérieures, le réglage [LUMINEUX] est automatiquement sélectionné.
- Quand vous sélectionnez [LUMINEUX], la durée d'enregistrement avec la batterie est légèrement réduite.

## VISEUR COUL.

### ► MARCHÉ

Affiche les images dans le viseur en couleur.

### ARRET

Affiche les images dans le viseur en noir et blanc.

## MODE AL.VIS.

### ► AUTO

Lorsque l'écran LCD est fermé ou pendant une lecture à rebours de film, le viseur est éclairé.

### MARCHÉ

L'écran LCD et le viseur sont toujours éclairés.

## CODE DONNEES

Pendant la lecture, vous pouvez afficher les informations (code de données) enregistrées automatiquement à la prise de vue.

## ► ARRET

Le code de données n'est pas affiché.

### DATE

Affichage de la date et de l'heure.

### DONNEES CAM.

Affichage des données de réglage du caméscope.

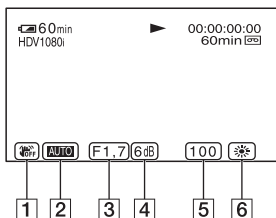

1 SteadyShot éteint

2 Exposition

**AUTO** s'affiche lorsque vous filmez avec un réglage automatique d'iris/gain/vitesse d'obturation et **MANUAL** s'affiche lorsque vous filmez en réglage manuel.

3 Iris

**CLOSE** s'affiche dans la zone d'affichage de la valeur d'iris lorsque vous définissez cette valeur à son maximum.

4 Gain

5 Vitesse d'obturation

6 Balance des blancs

**PWB** s'affiche lorsque vous lisez des images enregistrées avec la transition entre prises de vue.

## 🔍 Remarques

- La valeur de réglage de l'exposition (0EV), la vitesse d'obturation et la valeur d'iris s'affichent lors de la lecture d'images fixes d'un « Memory Stick Duo ».
- Dans l'écran DATE, la date et l'heure sont affichées dans la même zone. Si vous enregistrez une image sans régler l'horloge, [-- --] et [--:--:--] apparaissent.
- Lors de la lecture d'une cassette enregistrée sur votre caméscope sur un autre appareil, si ce dernier est réglé pour afficher les données de

réglage du caméscope, il est possible que la vitesse d'obturation affichée soit incorrecte. La vitesse d'obturation affichée sera correcte lors de la lecture de la cassette sur votre caméscope.

## TAILL. LETTRE

### ► NORMAL

A sélectionner pour afficher l'écran du menu à la taille normale.

### 2x

A sélectionner pour afficher l'option de menu sélectionnée au double de la hauteur normale.

## 📺 RESTANT

### ► AUTO

Ce mode vous permet d'afficher l'indicateur d'autonomie de la bande pendant environ 8 secondes dans des situations telles que celles décrites ci-dessous.

- Lorsque vous positionnez le commutateur POWER sur VCR ou CAMERA et qu'une cassette est insérée.
- Lorsque vous appuyez sur la touche ► (PLAY) ou DISPLAY/BATT INFO.

### MARCHE

Affichage en continu de l'indicateur d'autonomie de la bande.

## SORTIE AFF.

### ► LCD

Affiche des informations comme le code temporel sur l'écran LCD et dans le viseur.

### SOR.V/LCD

Affiche des informations comme le code temporel sur l'écran du téléviseur et l'écran LCD et dans le viseur.

# Menu ⇄ (ENR.E/S)

Réglages d'enregistrement, réglages d'entrée et de sortie (VCR HDV/DV/MODE ENR.DV/ ENR.16/9-4/3/ CONVERS.BAS, etc.)

Les réglages par défaut sont désignés par ►. Les indicateurs entre parenthèses s'affichent lorsque les options sont sélectionnées.

**Reportez-vous à la page 54 pour obtenir des détails sur la sélection des options de menu.**

Appuyez sur la touche MENU → sélectionnez ⇄ (ENR.E/S) en faisant tourner la molette SEL/PUSH EXEC.

## FORMAT ENR.

Vous pouvez sélectionner un format d'enregistrement.

### ► HDV1080i (HDV1080i)

Enregistrement avec la spécification HDV1080i.

### DV (DVCAM DV ̄)

Enregistrement au format DVCAM (DV). Réglez [MODE ENR.DV] lorsque vous enregistrez au format DVCAM (DV).

### ⚡ Remarque

- Lorsque vous diffusez l'image à enregistrer à l'aide d'un câble i.LINK, réglez [CONV.i.LINK] (p. 74) en conséquence.

## VCR HDV/DV

Vous pouvez sélectionner le signal de lecture. Normalement, sélectionnez [AUTO]. Lorsque votre caméscope est raccordé à un autre appareil à l'aide d'un câble i.LINK, sélectionnez le signal d'entrée/sortie de l'interface ̄ HDV/DV (i.LINK). Le signal sélectionné est enregistré ou lu.

### ► AUTO

Bascule automatiquement les signaux entre les formats HDV et DVCAM (DV) lors de la lecture d'une cassette.

Durant une connexion i.LINK bascule automatiquement les signaux entre les formats HDV et DVCAM (DV) et les entrées/sorties de l'interface ̄ HDV/DV (i.LINK).

### HDV (HDV1080i)

Lit uniquement les passages enregistrés au format HDV.

Durant une connexion i.LINK, reçoit/reproduit uniquement les signaux au format HDV à partir de l'interface ̄ HDV/DV (i.LINK), et les enregistre/lit. Vous pouvez également sélectionner ce réglage lors du raccordement du caméscope à un ordinateur, etc.

### DV (DV)

Lit uniquement les passages enregistrés au format DVCAM (DV).

Durant une connexion i.LINK, reçoit/reproduit uniquement les signaux au format DVCAM (DV) à partir de l'interface ̄ HDV/DV (i.LINK), et les enregistre/lit. Vous pouvez également sélectionner ce réglage lors du raccordement du caméscope à un ordinateur, etc.

### ⚡ Remarques

- Débranchez le câble i.LINK avant de modifier le réglage [VCR HDV/DV]. Dans le cas contraire, l'appareil raccordé, par exemple un magnétoscope, risque de ne pas pouvoir reconnaître le signal vidéo de votre caméscope.
- Lorsque [AUTO] est sélectionné et le signal bascule entre les formats HDV et DVCAM (DV), l'image et le son sont temporairement interrompus.
- Lorsque [CONV.i.LINK] est réglé sur [MARCHE], les images sont reproduites comme suit :
  - en mode [AUTO], un signal HDV est converti au format DVCAM (DV) et reproduit ; un signal DVCAM (DV) est reproduit tel quel.
  - en mode [HDV], un signal HDV est converti au format DVCAM (DV) et reproduit ; un signal DVCAM (DV) n'est pas reproduit.
  - en mode [DV], un signal DVCAM (DV) est reproduit tel quel ; un signal HDV n'est pas reproduit.

## MODE ENR.DV (Mode d'enregistrement DV) DVCAM DV ̄

Cette fonction est activée uniquement lorsque [FORMAT ENR.] est réglé sur [DV].

### ► DVCAM (DVCAM)

Enregistre au format DVCAM sur une cassette.



**DV SP (DV SP)**

Sélectionnez ce mode pour enregistrer sur une cassette en mode SP (Lecture standard) du format DV pendant une durée plus longue qu'avec le format DVCAM.

**Remarques**

- Si vous enregistrez en mode DV SP, une distorsion d'image en forme de mosaïque peut apparaître ou le son peut être coupé lors de la lecture de la cassette sur d'autres caméscopes ou magnétoscopes.
- Si vous enregistrez sur une même cassette en modes DVCAM et DV SP, l'image risque d'être parasitée lors de la lecture ou le code temporel risque de ne pas se poursuivre correctement entre les scènes.

**ENR. 16/9-4/3**   

Vous pouvez sélectionner le format d'image d'enregistrement en fonction du type de téléviseur raccordé. Reportez-vous également au mode d'emploi fourni avec votre téléviseur.

**MARCHE**

Enregistre les images aux dimensions qui correspondent au plein écran d'un téléviseur 16:9 (écran large).

**ARRÊT (4:3)**

Enregistre les images aux dimensions qui correspondent au plein écran d'un téléviseur 4:3.

**Remarques**

- Réglez [CONVERS.BAS] en fonction du téléviseur raccordé pour la lecture (p. 74).
- Lorsque vous sélectionnez le format HDV, la taille du format d'images est définie à 16:9. Vous ne pouvez pas effectuer d'enregistrement en format 4:3.

**CTRL.ENR.EXT**

Vous pouvez raccorder le caméscope à un appareil compatible HDV/DVCAM/DV (caméscope HD numérique, caméscope numérique, enregistreur de disque dur, etc.) au moyen d'un câble i.LINK, et enregistrer des films sur votre caméscope et l'appareil connecté simultanément, ou poursuivre l'enregistrement de votre caméscope vers l'appareil connecté. Reportez-vous également au mode d'emploi fourni avec les appareils que vous raccordez.

**MODE CTL.ENR****ARRÊT**

A sélectionner pour ne pas enregistrer sur un appareil connecté.

**SYNCHRONISE (EXT)**

A sélectionner pour enregistrer des films, du son et un code temporel sur un appareil connecté en synchronisation avec votre caméscope.

**RELAIS (EXT)**

A sélectionner pour enregistrer des films, du son et un code temporel sur un appareil connecté lorsqu'une cassette arrive presque en fin de bande au cours de l'enregistrement.

**CDE VEILLE****REC PAUSE**

A sélectionner pour pouvoir arrêter l'enregistrement sur un appareil connecté et le régler sur PAUSE ENR. au moyen de l'opération d'arrêt d'enregistrement de votre caméscope.

**STOP**

A sélectionner pour pouvoir arrêter l'enregistrement sur un appareil connecté en le réglant sur STOP au moyen de l'opération d'arrêt d'enregistrement de votre caméscope.

**COMPOSANT**

Vous pouvez sélectionner le type de raccordement lorsque vous raccordez votre caméscope à un téléviseur à l'aide de la prise d'entrée composant.

Appuyez sur la touche MENU → sélectionnez  (ENR.E/S) en faisant tourner la molette SEL/PUSH EXEC.

## 576i

Sélectionnez ce réglage lorsque vous raccordez votre caméscope à un téléviseur à l'aide de la prise d'entrée composant.

### ▶ 1080i/576i

Sélectionnez ce réglage lorsque vous raccordez votre caméscope à un téléviseur qui possède une prise d'entrée composant et qui peut afficher le signal 1080i.

## CONV.i.LINK

### ■ ACTIVE/DES.

Lorsque vous réglez [CONV.i.LINK] sur [MARCHE], les signaux au format HDV sont reproduits au format DV et émis par l'interface  HDV/DV (i.LINK). Les signaux au format DV sont reproduits sans aucune conversion de format (le réglage par défaut est [ARRÊT]).

### ■ CONVERS.BAS

Vous pouvez définir un type de signal vidéo en sortie à partir de signaux au format HDV avec [CONV.i.LINK] réglé sur [MARCHE].

#### ▶ COMPRESSION

A sélectionner pour reproduire une image compressée horizontalement tout en conservant sa hauteur d'origine.

#### RECADRAGE

A sélectionner pour reproduire la partie centrale de l'image d'origine en recadrant ses bords droit et gauche.

#### Remarques

- Pour plus d'informations sur l'entrée du signal via un raccordement i.LINK, reportez-vous à [VCR HDV/DV] (p. 72).
- Débranchez le câble i.LINK avant de définir [CONV.i.LINK]. Dans le cas contraire, l'appareil vidéo raccordé risque de ne pas pouvoir reconnaître le signal vidéo de votre caméscope.

## CONVERS.BAS

Vous pouvez définir un type de signal vidéo en sortie à partir de signaux au format HDV.

Utilisez cette fonction pour les sorties suivantes.

- COMPONENT (576i)
- S VIDEO
- AUDIO/VIDEO

#### ▶ COMPRESSION

A sélectionner pour reproduire une image compressée horizontalement tout en conservant sa hauteur d'origine.

#### LETTER BOX

A sélectionner pour reproduire une image avec des barres noires en haut et en bas de l'image d'origine tout en conservant son format d'origine.

#### RECADRAGE

A sélectionner pour reproduire la partie centrale de l'image d'origine en recadrant ses bords droit et gauche.

#### Remarques

- Lorsqu'un film enregistré au format DVCAM (DV) avec [ENR.16/9-4/3] réglé sur [MARCHE] est visionné sur un téléviseur 4:3 standard, les images peuvent sembler comprimées verticalement. Dans ce cas, réglez [ENR.16/9-4/3] sur [ARRÊT] avant l'enregistrement.

# Menu 00:00 (REGL.TC/UB)

(TC PRESET/UB PRESET/TC LINK, etc.)

Les réglages par défaut sont désignés par ►.  
Les indicateurs entre parenthèses s'affichent lorsque les options sont sélectionnées.

**Reportez-vous à la page 54 pour obtenir des détails sur la sélection des options de menu.**

Appuyez sur la touche MENU → sélectionnez 00:00 (REGL.TC/UB) en faisant tourner la molette SEL/PUSH EXEC.

## TC PRESET

### ■ PREREGLE

Vous pouvez préréglé le code temporel.

- ① Sélectionnez [TC PRESET] en faisant tourner la molette SEL/PUSH EXEC, puis enfoncez la molette.
- ② Sélectionnez [PREREGLE] en faisant tourner la molette SEL/PUSH EXEC, puis enfoncez la molette.
- ③ Sélectionnez les 2 premiers chiffres en tournant la molette SEL/PUSH EXEC, puis enfoncez la molette. Vous pouvez régler le code temporel entre 00:00:00:00 et 23:59:59:29.
- ④ Réglez les autres chiffres en reprenant l'étape ③.
- ⑤ Sélectionnez [OK] en faisant tourner la molette SEL/PUSH EXEC, puis enfoncez la molette.

### ■ REINIT.

Vous pouvez réinitialiser le code temporel (00:00:00:00).

Sélectionnez [REINIT.] à l'étape ① de [PREREGLE].

## UB PRESET

### ■ PREREGLE

Vous pouvez préréglé le bit utilisateur.

- ① Sélectionnez [UB PRESET] en faisant tourner la molette SEL/PUSH EXEC, puis enfoncez la molette.
- ② Sélectionnez [PREREGLE] en faisant tourner la molette SEL/PUSH EXEC, puis enfoncez la molette.

- ③ Sélectionnez les 2 premiers chiffres en tournant la molette SEL/PUSH EXEC, puis enfoncez la molette.
- ④ Réglez les autres chiffres en reprenant l'étape ③.
- ⑤ Sélectionnez [OK] en faisant tourner la molette SEL/PUSH EXEC, puis enfoncez la molette.

### ■ REINIT.

Vous pouvez réinitialiser le code temporel (00:00:00:00).

Sélectionnez [REINIT.] à l'étape ① de [PREREGLE].

## TC RUN

Vous pouvez sélectionner le mode de défilement du code temporel.

### ► REC RUN

Le valeur du code temporel défile uniquement pendant l'enregistrement. A sélectionner pour rendre le code temporel continu pendant l'édition de marche arrière.

### FREE RUN

La valeur du code temporel défile librement quel que soit le mode de fonctionnement en cours du caméscope'. A sélectionner pour régler la différence entre la valeur du code temporel et l'heure réelle.

## TC MAKE

### ► REGENERATE

A sélectionner pour rendre le code temporel continu pendant l'édition de marche arrière. Quel que soit le réglage [TC RUN], le mode en cours d'exécution est automatiquement réglé sur [REC RUN].

### PREREGLE

A sélectionner pour ne pas rendre le code temporel continu pendant l'édition de marche arrière.

Appuyez sur la touche MENU → sélectionnez **00:00** (REGL.TC/UB) en faisant tourner la molette SEL/PUSH EXEC.

## TC LINK

Vous pouvez synchroniser les codes temporels de plusieurs HVR-V1E.

Cette fonction est utile pour l'édition de films enregistrés par plusieurs caméscopes.

- ① Vous devez décider quel est le caméscope qui va générer un code temporel (caméscope principal) et celui qui va recevoir ce code temporel (caméscope secondaire). Assurez-vous qu'une cassette est chargée dans le caméscope principal.
- ② Réglez les commutateurs POWER des caméscopes principal et secondaire sur CAMERA.
- ③ Connectez le caméscope principal au caméscope secondaire à l'aide d'un câble i.LINK.
- ④ Définissez les options de menu des caméscopes principal et secondaire comme suit :
  - Réglez [TC RUN] sur [FREE RUN]
  - Réglez [TC MAKE] sur [PREREGLE]

Réglez les caméscopes secondaires comme suit :

- ⑤ Sélectionnez [REGL.TC/UB] → [TC LINK] en faisant tourner la molette SEL/PUSH EXEC.
- ⑥ Le message « Synchroniser TC avec périphérique raccordé ? » s'affiche. Sélectionnez [OUI] pour synchroniser le code temporel du caméscope secondaire avec le code temporel du caméscope principal.  
Retirez le câble i.LINK une fois la synchronisation terminée.  
Vous pouvez enregistrer des films avec les codes temporels synchronisés.

### Remarques

- Si vous voulez exécuter [TC LINK] pour plus de trois caméscopes, recommencez les étapes pour plusieurs caméscopes secondaires avec un caméscope principal.
- Un décalage de cadre peut se produire après synchronisation du code temporel.
- Un décalage de cadre peut se produire à la mise hors tension puis sous tension du caméscope. Après la mise hors tension puis sous tension du caméscope, il est recommandé de régler [TC LINK] à nouveau.

## TC/UB DISP

Vous pouvez sélectionner le code temporel ou le bit utilisateur à afficher à l'écran.

### ► TC

A sélectionner pour afficher le code temporel (00:00:00:00).

### U-BIT

A sélectionner pour afficher le bit utilisateur (00 00 00 00).

## UB TIME REC

### ► ARRET

A sélectionner si vous ne voulez pas régler les bits utilisateur sur l'horloge réelle.

### MARCHE

A sélectionner pour régler les bits utilisateur sur l'horloge réelle.

# Menu (REGL.MEM.)

## Réglages pour le « Memory Stick Duo » (QUALITE/SUPPR.TOUT, etc.)

Les réglages par défaut sont désignés par ►.  
Les indicateurs entre parenthèses s'affichent lorsque les options sont sélectionnées.

**Reportez-vous à la page 54 pour obtenir des détails sur la sélection des options de menu.**

Appuyez sur la touche MENU → sélectionnez  (REGL.MEM.) en faisant tourner la molette SEL/PUSH EXEC.

### QUALITE





#### ► HAUTE (FINE)





Enregistre des images fixes de grande qualité.

#### STANDARD (STD)

Enregistre des images fixes de qualité standard.



## Capacité du « Memory Stick Duo » (en Mo) et nombre d'images enregistrables

	1,2M 1440 x 810 	0,9M 1080 x 810 	VGA 640 x 480 	0,2M 640 x 360 
16 Mo	25	34	96	115
	60	80	240	240
32 Mo	51	69	190	240
	120	160	485	485
64 Mo	100	135	390	490
	240	325	980	980
128 Mo	205	280	780	980
	490	650	1970	1970
256 Mo	370	500	1400	1750
	890	1150	3550	3550
512 Mo	760	1000	2850	3600
	1800	2400	7200	7200
1 Go	1550	2100	5900	7300
	3650	4900	14500	14500

	1,2M 1440 x 810 	0,9M 1080 x 810 	VGA 640 x 480 	0,2M 640 x 360 
2 Go	3150	4300	12000	15000
	7500	10000	30000	30000
4 Go	6300	8500	23500	29500
	14500	19500	59000	59000

Ligne du haut : La qualité d'image [HAUTE] est sélectionnée.

Ligne du bas : La qualité d'image [STANDARD] est sélectionnée.

\* Enregistrement : Taille d'image fixée à  1,2M] au format HDV ou DVCAM (DV) (16:9) et [0,9M] au format DVCAM (DV) (4:3).  
Lecture : La taille d'image est fixée à  1,2M] au format HDV,  0,2M] au format DVCAM (DV) (16:9) et [VGA (0,3M)] au format DVCAM (DV) (4:3).

### Remarque

• Les spécifications concernent le « Memory Stick Duo » fabriqué par Sony Corporation. le nombre d'images enregistrables dépend de l'environnement d'enregistrement.

## Taille de données approximative d'une image (ko)

1,2M	0,9M	VGA	0,2M
600	450	150	130
260	190	60	60

Ligne du haut : La qualité d'image [HAUTE] est sélectionnée.

Ligne du bas : La qualité d'image [STANDARD] est sélectionnée.

### SUPPR.TOUT

Vous pouvez supprimer toutes les images d'un « Memory Stick Duo » sans protection d'image ou dans le dossier sélectionné.

Appuyez sur la touche MENU → sélectionnez  (REGL.MEM.) en faisant tourner la molette SEL/PUSH EXEC.

- ① Sélectionnez [TOUS FICH.]  
ou [DOSS.UTILISE].

**[TOUS FICH.]** : Supprime toutes les images sur le « Memory Stick Duo ».

**[DOSS.UTILISE]** : Supprime toutes les images du dossier sélectionné.

- ② Sélectionnez [OUI] → [OUI] en faisant tourner la molette SEL/PUSH EXEC.  
[ Suppression de toutes les données en cours...] s'affiche. [Terminé.] s'affiche lorsque toutes les images non protégées sont supprimées.

### Remarques

- Si vous utilisez le « Memory Stick Duo » avec l'onglet de protection en écriture, commencez par dégager cet onglet de ce « Memory Stick Duo » (p. 115).
- Le dossier n'est pas supprimé, même si vous supprimez toutes les images du dossier.
- N'effectuez aucune des opérations suivantes pendant que [ Suppression de toutes les données en cours...] est affiché :
  - Utilisez les touches de fonction / le commutateur POWER.
  - Ejectez le « Memory Stick Duo ».

## FORMATER

Vous n'avez pas besoin de formater le « Memory Stick Duo » puisque cette opération est effectuée en usine. Pour formater le « Memory Stick Duo », sélectionnez [OUI]→[OUI].

### Remarques

- N'effectuez aucune des opérations suivantes pendant que [ Formatage en cours...] est affiché :
  - Utiliser les touches de fonction / le commutateur POWER.
  - Ejectez le « Memory Stick Duo ».
- Le formatage supprime toutes les données sur le « Memory Stick Duo », y compris les données d'image protégées et les dossiers qui viennent d'être créés.

## N° FICHIER

### ► SERIE

Affecte des numéros de fichier dans l'ordre, même si le « Memory Stick Duo » est remplacé par un autre. Le numéro de

fichier est réinitialisé lorsqu'un nouveau dossier est créé ou lorsque le dossier d'enregistrement est remplacé par un autre.

### REINIT.

Ramène le numéro de fichier à 0001 chaque fois que le « Memory Stick Duo » est changé.

## NOUV. DOSS.

Lorsque vous sélectionnez [OUI], vous pouvez créer un nouveau dossier (102MSDCF à 999MSDCF) sur un « Memory Stick Duo ». Lorsqu'un dossier est plein (9 999 images stockées au maximum), un nouveau dossier est automatiquement créé.

### Remarques

- Vous ne pouvez pas supprimer les dossiers créés avec votre caméscope. Vous devez formater le « Memory Stick Duo » (p. 78) ou supprimer des dossiers via l'ordinateur.
- Le nombre d'images enregistrables sur un « Memory Stick Duo » peut diminuer en fonction de l'augmentation du nombre de dossiers.

## DOSSIER ENR. (Dossier d'enregistrement)

Vous pouvez sélectionner le dossier à utiliser pour l'enregistrement en faisant tourner la molette SEL/PUSH EXEC puis enfoncez-la.

### Astuces

- Par défaut, les images sont enregistrées dans le dossier 101MSDCF.
- Une fois qu'une image est enregistrée dans un dossier, ce dernier est défini comme dossier par défaut pour la lecture.

## DOSS.LECT. (Dossier de lecture)

Vous pouvez sélectionner le dossier de lecture en faisant tourner la molette SEL/PUSH EXEC puis enfoncez la molette.

# Menu (AUTRES)

Réglages pendant l'enregistrement sur une cassette ou autres réglages élémentaires (SELECT.USB/ENR.RAPIDE/BIP, etc.)

Les réglages par défaut sont désignés par ►. Les indicateurs entre parenthèses s'affichent lorsque les options sont sélectionnées.  
**Reportez-vous à la page 54 pour obtenir des détails sur la sélection des options de menu.**

Appuyez sur la touche MENU → sélectionnez  (AUTRES) en faisant tourner la molette SEL/PUSH EXEC.

## CAMERA PROF. (Profil de caméscope)

Vous pouvez sauvegarder jusqu'à 20 réglages de profil de caméscope sur un « Memory Stick Duo » et 2 dans votre caméscope. L'utilisation de ces profils enregistrés vous permet, plus tard, d'obtenir rapidement des réglages caméscope appropriés. Si vous utilisez plusieurs caméscopes de ce modèle, vous pouvez sauvegarder le réglage sur un « Memory Stick Duo » et les charger dans les autres caméscopes.

### Astuce

- Les éléments susceptibles d'être sauvegardés dans le profil de caméscope sont des valeurs définies du menu, des profils d'image et les touches. Vous pouvez sauvegarder toutes ces valeurs définies dans le profil de caméscope.

### ■ Pour sauvegarder les réglages de profil de caméscope

- ① Sélectionnez [ENREGISTRER] en faisant tourner la molette SEL/PUSH EXEC.
- ② A l'aide de la molette SEL/PUSH EXEC, sélectionnez [MEMORY STICK] afin de sauvegarder les réglages sur le « Memory Stick Duo » ou [CAMESCOPE] pour sauvegarder les réglages dans votre caméscope.
- ③ Sélectionnez [NOUV.FICHER] ou un nom de profil existant en faisant tourner la molette SEL/PUSH EXEC.
- ④ Sélectionnez [OUI] dans l'écran de vérification en faisant tourner la molette SEL/PUSH EXEC.  
Les réglages de profil de caméscope sont sauvegardés.

### Astuces

- Si vous sélectionnez [NOUV.FICHER] dans [MEMORY STICK], le nom de profil est [MS01] (lors de la sauvegarde du profil de caméscope pour la première fois).
- Si vous sélectionnez [NOUV.FICHER] dans [CAMESCOPE], le nom du profil est [CAM1] ou [CAM2].
- Si vous sélectionnez un profil de caméscope existant comme destination, le profil de caméscope est écrasé.
- Un profil de caméscope sauvegardé sur « Memory Stick Duo » ne peut pas être visionné ou édité sur un ordinateur.
- Vous pouvez copier un profil de caméscope en chargeant le profile stocké dans votre caméscope et en le sauvegardant dans un « Memory Stick Duo ».

### ■ Pour modifier le nom du profil

Vous pouvez modifier le nom du profil.

- ① Sélectionnez [NOM PROFIL] en faisant tourner la molette SEL/PUSH EXEC.
- ② Sélectionnez le profil de caméscope dont vous voulez modifier le nom en faisant tourner la molette SEL/PUSH EXEC.  
L'écran [NOM PROFIL] s'affiche.
- ③ Changez le nom de profil en faisant tourner la molette SEL/PUSH EXEC.

### Astuce

- La méthode d'entrée du nom est la même que celle de définition du nom du profil d'image (p. 37).
- ④ Sélectionnez [OK] en faisant tourner la molette SEL/PUSH EXEC, puis enfoncez la molette.  
Le nom du profil est modifié.

### ■ Pour charger les réglages de profil de caméscope

Vous pouvez charger les réglages du profil de caméscope pour les utiliser avec votre caméscope.

- ① Sélectionnez [CHARGER] en faisant tourner la molette SEL/PUSH EXEC.
- ② Sélectionnez le profil de caméscope dont vous voulez charger les réglages, en utilisant la molette SEL/PUSH EXEC.
- ③ Sélectionnez [OUI] dans l'écran de vérification. Votre caméscope est redémarré et le profil de caméscope sélectionné devient effectif.

Appuyez sur la touche MENU → sélectionnez  (AUTRES) en faisant tourner la molette SEL/PUSH EXEC.

### Remarque

- Vous ne pouvez pas charger les réglages de profil de caméscope qui ont été sauvegardés par un modèle différent de caméscope ou édité sur un ordinateur.

### ■ Pour supprimer les réglages de profil de caméscope

- ① Sélectionnez [SUPPRIMER] en faisant tourner la molette SEL/PUSH EXEC.
- ② Sélectionnez le profil de caméscope que vous voulez supprimer en faisant tourner la molette SEL/PUSH EXEC.
- ③ Sélectionnez [OUI] dans l'écran de vérification.

## ASSIGN BTN

Reportez-vous à la page 39.

## PHOTO/EXP.FOCUS

Vous pouvez sélectionner une fonction à affecter à la touche PHOTO/EXPANDED FOCUS (p. 29).

### ▶ PHOTO

Enregistre une image fixe (p. 24).

### M.PT.ETENDUE

La touche PHOTO/EXPANDED FOCUS exécute la même fonction que la touche EXPANDED FOCUS (p. 29).

### Remarque

- Si [M.PT.ETENDUE] est sélectionné, vous ne pouvez pas enregistrer d'images fixes avec la touche de l'appareil principal. Vous devez utiliser la touche PHOTO sur la télécommande.

## REGL.HORLOGE

Reportez-vous à la page 18.

## HEURE UNIV.

Lorsque vous utilisez votre caméscope à l'étranger, vous pouvez régler l'horloge sur l'heure locale en définissant le décalage horaire avec la molette SEL/PUSH EXEC. Lorsque vous indiquez 0 comme décalage horaire, l'heure initiale est rétablie.

## LANGUAGE

Vous pouvez sélectionner la langue à utiliser sur l'écran LCD.

### Astuce

- Votre caméscope propose [ENG[SIMP]] (anglais simplifié) lorsque vous ne pouvez pas trouver votre langue maternelle parmi les options.

## SELECT.USB

Vous pouvez raccorder le caméscope à un ordinateur personnel à l'aide d'un câble USB et visualiser des images sur le « Memory Stick Duo » de l'ordinateur (p. 92). Vous pouvez aussi raccorder le caméscope à une imprimante compatible PictBridge (p. 90) à l'aide de cette fonction.

### ▶ Memory Stick

Sélectionnez ce réglage pour visualiser les images d'un « Memory Stick Duo » sur l'ordinateur ou les exporter sur l'ordinateur.

### PictBridge IMPR.

Sélectionnez ce réglage pour raccorder le caméscope à une imprimante compatible PictBridge pour imprimer directement (p. 90).

## ZOOM LECT. (Zoom de lecture)

Lorsque vous réglez [ZOOM LECT.] sur [MARCHE], vous pouvez agrandir les images de films d'environ 1,1 à 5 fois (les images fixes peuvent être agrandies de 1,5 à 5 fois ; le réglage par défaut est [ARRÊT]). Vous pouvez ajuster l'agrandissement avec la manette de zoom. Pour mettre fin au zoom, appuyez sur le côté W de la manette de zoom.

### Astuce

- Pour déplacer le zoom horizontalement, enfoncez la molette SEL/PUSH EXEC, puis faites-la tourner. Pour déplacer le zoom verticalement, enfoncez encore une fois la molette SEL/PUSH EXEC, puis faites-la tourner.

## ENR.RAPIDE

Vous pouvez légèrement diminuer le point de début d'enregistrement lors de la reprise de l'enregistrement en faisant tourner le commutateur POWER de OFF (CHG) à CAMESCOPE.



**► ARRET**

Cela peut prendre un certain temps pour reprendre l'enregistrement à la position où le tambour s'est arrêté de tourner mais la transition à partir de la dernière scène enregistrée est douce.

**MARCHE (Q.REC)**

La durée est légèrement raccourci jusqu'à la reprise de l'enregistrement à la position où le tambour s'est arrêté de tourner mais la transition à partir de la dernière scène enregistrée peut être hachée.

Sélectionnez cette fonction lorsque vous ne voulez pas manquer une occasion d'enregistrement.

**💡 Astuces**

- Si [ENR.RAPIDE] est réglé sur [MARCHE], l'intervalle entre les scènes se bloque pendant un instant (il est recommandé d'effectuer les modifications sur votre ordinateur).
- Lorsque le caméscope reste en veille pendant plus d'environ 3 minutes, votre caméscope quitte le mode de veille (le tambour arrêter de tourner) pour éviter que la bande s'use et que la batterie se décharge. Tant que l'alimentation n'est pas coupée, vous pouvez redémarrer l'enregistrement en appuyant à nouveau sur la touche REC START/STOP.

**ENR.DATE****► ARRET**

A sélectionner pour ne pas superposer la date et l'heure sur les images.

**MARCHE**

A sélectionner pour superposer la date et l'heure sur les images.

**💡 Astuces**

- Lorsque [ENR.16/9-4/3] est réglé sur [ARRET], la date et l'heure sont affichées en dehors de la zone 4:3 mais correctement enregistrées sur les images.
- Lorsque vous effectuez un enregistrement au format HDV, la date et l'heure sont affichées à différentes positions lors de l'enregistrement et de la lecture.

**BIP****► MARCHE**

Active une mélodie lorsque vous commencez ou arrêtez l'enregistrement.

**ARRET**

Annulation de la mélodie.

**VOY.TOURNAGE (Témoïn d'enregistrement)**

Le témoïn d'enregistrement du caméscope ne s'allume pas pendant l'enregistrement si vous réglez cette option sur [ARRET] (le réglage par défaut est [MARCHE]).

**TELECOMMANDE**

Le réglage par défaut est [MARCHE], ce qui vous permet d'utiliser la télécommande (p. 133) fournie.

**💡 Astuce**

- Sélectionnez le mode [ARRET] pour éviter que votre caméscope ne réagisse à une commande envoyée par la télécommande d'un autre magnétoscope.

**COMPT.HOR.**

Vous pouvez afficher le cumul de temps de fonctionnement de votre caméscope avec le nombre total d'heures de fonctionnement, la rotation du tambour, la lecture de cassette ou le nombre total d'opérations de non insertion de cassette.

**AUTONOMIE**

A sélectionner pour afficher le nombre total d'heures de fonctionnement par incréments de 10 heures.

**UTIL.TAMBOUR**

A sélectionner pour afficher le nombre de rotations de tambour par incréments de 10 heures.

**UTIL.BANDE**

A sélectionner pour afficher le nombre total d'heures d'utilisation de bande par incréments de 10 heures.

**INSERTIONS**

A sélectionner pour afficher le nombre total d'opérations de non insertion de cassette par incréments de 10 opérations.











# Copie vers un magnétoscope/appareil DVD/HDD, etc.

Pour cette opération, raccordez votre caméscope à la prise secteur à l'aide de l'adaptateur secteur fourni (p. 12). Reportez-vous également aux modes d'emploi fournis avec les appareils à raccorder.

## Raccordement à d'autres appareils

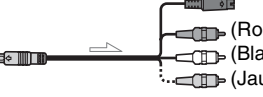
La méthode de raccordement et la qualité d'image diffèrent en fonction du VCR, de l'appareil DVD/HDD et des connecteurs utilisés.

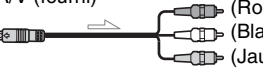
↔ : Sens du signal

Caméscope	Câble	Appareil externe
	Câble i.LINK (en option) 	Appareil compatible avec le HDV1080i → <b>HD qualité*</b> 
	Câble i.LINK (en option) 	Appareil AV avec prise i.LINK → <b>SD qualité*</b> 
	Câble de raccordement A/V avec S VIDEO (en option) 	Appareil AV avec prise S VIDEO → <b>SD qualité*</b>  S VIDEO (Rouge) AUDIO (Blanc) VIDEO (Jaune)
	Câble de raccordement A/V (fourni) 	Appareil AV avec prises audio/video*2 → <b>SD qualité*</b>  (Rouge) AUDIO (Blanc) VIDEO (Jaune)

\*1 Les images enregistrées au format DVCAM (DV) sont copiées en qualité SD (définition standard), quel que soit le raccordement.

\*2 Si vous raccordez votre caméscope à un appareil mono, branchez la fiche jaune du câble de raccordement A/V à la prise vidéo et la fiche rouge (canal droit) ou blanche (canal gauche) à la prise audio de l'appareil.

### Remarque

- Vous ne pouvez pas copier des images avec le câble HDMI.

## Prises de votre caméscope

Ouvrez le cache de la prise et raccordez le câble.

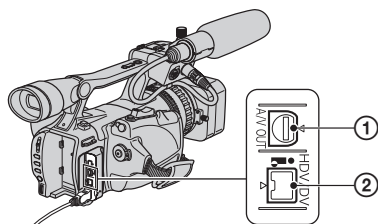

## Utilisation d'un câble i.LINK (en option)

Le format copié (HDV/DV) diffère en fonction du format d'enregistrement ou du format pris en charge par le magnétoscope/appareil DVD. Voir le tableau ci-dessous pour sélectionner les paramètres adéquats et configurer les menus comme il se doit.

### ⚠ Remarque

- Débranchez le câble i.LINK avant de modifier ces réglages de menu ; dans le cas contraire, le magnétoscope/appareil DVD risque de ne pas identifier correctement le signal vidéo.

### 💡 Astuce

- Ce caméscope comporte un connecteur i.LINK à 4 broches. Sélectionnez un câble correspondant au connecteur se trouvant sur l'appareil à raccorder.

## Copie vers un magnétoscope/appareil DVD/HDD, etc. (suite)

Format de copie	Format d'enregistrement du caméscope	Format pris en charge par le magnétoscope/appareil DVD		Réglage de menu	
		Format HDV*1	Format DVCAM (DV)	[VCR HDV/DV] (p. 72)	[CONV.i.LINK] (p. 74)
Pour copier un enregistrement HDV en tant que HDV	HDV	HDV	—*3		[ARRET]
Pour convertir un enregistrement HDV en DVCAM (DV)	HDV	DVCAM (DV)	DVCAM (DV)	[AUTO]	[MARCHE]
Pour copier un enregistrement DVCAM (DV) en tant que DVCAM (DV)	DVCAM (DV)	DVCAM (DV)	DVCAM (DV)		[ARRET]
Lorsqu'une cassette est enregistrée à la fois aux formats HDV et DVCAM (DV)					
Pour convertir à la fois les formats HDV et DVCAM (DV) en DVCAM (DV)	HDV/DVCAM (DV)	DVCAM (DV)	DVCAM (DV)	[AUTO]	[MARCHE]
Pour copier uniquement les passages enregistrés au format HDV	HDV	HDV	—*3		
	DVCAM (DV)	—*2	—*3	[HDV]	[ARRET]
Pour copier uniquement les passages enregistrés au format DVCAM (DV)	HDV	—*2	—*2		
	DVCAM (DV)	DVCAM (DV)	DVCAM (DV)	[DV]	[ARRET]

\*1 Appareil d'enregistrement compatible avec les spécifications du HDV1080i.

\*2 La bande défile, mais ni l'image, ni le son ne sont enregistrés (vierge).

\*3 L'image n'est pas reconnue (aucun enregistrement n'est effectué).

### ⚠ Remarques

- Lorsque [VCR HDV/DV] est réglé sur [AUTO], et lorsque le signal bascule entre les formats HDV et DVCAM (DV), l'image et le son sont interrompus temporairement.
- Quand l'enregistreur est HVR-V1E, définissez [VCR HDV/DV] sur [AUTO] (p. 72).
- Lorsque le lecteur et l'enregistreur sont deux appareils compatibles avec le HDV1080i, notamment le HVR-V1E, et sont raccordés à l'aide du câble i.LINK, la reprise de l'enregistrement après une pause ou un arrêt engendre des images légèrement tremblantes ou de mauvaise qualité à cet endroit.
- Réglez [SORTIE AFF.] sur [LCD] (réglage par défaut) quand le caméscope est raccordé avec un câble de raccordement A/V (p. 71).

### Raccordement à l'aide du câble de raccordement A/V avec prise S VIDEO (en option)

Raccordez la prise S VIDEO plutôt que la fiche vidéo (jaune). Ce raccordement offre un rendu plus fiable des images. Ce raccordement produit des images au format DVCAM (DV) de qualité supérieure. Le son n'est pas reproduit lorsque vous raccordez uniquement le câble S VIDEO.

## Copie vers un autre appareil

### 1 Préparez le caméscope pour la lecture.

Insérez la cassette enregistrée.  
Faites glisser le commutateur POWER sur VCR.

Réglez [CONVERS.BAS] en fonction de l'appareil de lecture (téléviseur, etc.) (p. 74).

### 2 Préparez le magnéto- scope/ appareil DVD pour l'enregistrement.

Lorsque vous copiez vers le magnéto- scope, insérez une cassette pour l'enregistrement.  
Lorsque vous copiez vers le graveur de DVD, insérez un DVD pour l'enregistrement.

Si votre appareil d'enregistrement est équipé d'un sélecteur d'entrée, réglez-le sur l'entrée appropriée (par exemple entrée vidéo 1 et entrée vidéo 2).

### 3 Raccordez votre magnéto- scope/ appareil DVD à votre caméscope en réglant le magnéto- scope en tant qu'appareil d'enregistrement.

Pour plus d'informations sur le raccordement, reportez-vous à la page 82.

### 4 Lancez la lecture sur le caméscope et l'enregistrement sur le magnéto- scope/ appareil DVD.

Pour obtenir des détails sur ces opérations, reportez-vous au mode d'emploi fourni avec votre appareil d'enregistrement.

## 5 Une fois la copie terminée, arrêtez le caméscope et le magnéto- scope/ appareil DVD.

### ⚠ Remarques

- Il n'est pas possible de reproduire les informations suivantes via l'interface i.LINK HDV/DV (i.LINK) :
  - Indicateurs
  - Les titres enregistrés sur un autre caméscope
- Les images enregistrées au format HDV ne sont pas reproduites par l'interface i.LINK HDV/DV (i.LINK) lorsqu'elles sont en pause ou en lecture dans un mode autre que le mode de lecture normale.
- Lors du raccordement à l'aide d'un câble i.LINK, notez les points suivants :
  - L'image enregistrée devient de mauvaise qualité lorsqu'elle est en pause de lecture sur votre caméscope pendant l'enregistrement sur un magnéto- scope/ appareil DVD.
  - Les codes de données (date/heure/données des réglages du caméscope) risquent de ne pas être affichés ou enregistrés selon l'appareil ou l'application.
  - Vous ne pouvez pas enregistrer l'image et le son séparément.
- Lors de la copie sur un enregistreur DVD à partir de votre caméscope à l'aide d'un câble i.LINK, vous risquez de ne pas pouvoir utiliser votre caméscope sur votre enregistreur DVD même si son mode d'emploi indique le contraire. Si vous pouvez régler le mode d'entrée de votre enregistreur DVD sur HDV ou DV et si vous pouvez recevoir/reproduire des images, suivez les étapes de la section « Copie vers un autre appareil ».

### 💡 Astuces

- Pour enregistrer la date, l'heure et les données de réglage du caméscope lorsqu'il est raccordé à l'aide du câble de raccordement A/V, affichez-les à l'écran.
- Si vous utilisez un câble i.LINK, les signaux audio et vidéo sont transmis au format numérique, ce qui permet d'obtenir des images de haute qualité.
- Si un câble i.LINK est raccordé, le format du signal de sortie (HDVOUT **i.LINK** ou DVOUT **i.LINK**) est indiqué sur l'écran LCD de votre caméscope.

# Enregistrement d'images à partir d'un magnétoscope i.LINK

Vous pouvez enregistrer des images sur une cassette à partir d'un magnétoscope. Vous pouvez enregistrer une scène en tant qu'image fixe sur le « Memory Stick Duo ». Vous pouvez enregistrer des images au format HDV en raccordant un appareil compatible avec la spécification HDV1080i. N'oubliez pas d'insérer préalablement dans le caméscope une cassette ou un « Memory Stick Duo » pour l'enregistrement.

Vous pouvez raccorder le caméscope à un magnétoscope à l'aide du câble i.LINK.

Pour cette opération, raccordez votre caméscope à la prise secteur à l'aide de l'adaptateur secteur fourni (p. 12). Reportez-vous également aux modes d'emploi fournis avec les appareils à raccorder.

## Remarques

- Vous devez utiliser un câble i.LINK pour cette opération.
- Vous ne pouvez pas exécuter cette opération avec le câble de raccordement A/V.
- Votre caméscope comporte un connecteur i.LINK à 4 broches. Sélectionnez un câble correspondant au connecteur se trouvant sur l'appareil à raccorder.
- Votre caméscope peut enregistrer uniquement depuis une source PAL. Par exemple, il est impossible d'enregistrer correctement des cassettes vidéo ou des programmes télévisés français (SECAM). Pour obtenir des détails sur les standards couleur du téléviseur, reportez-vous à la page 110.
- Si vous utilisez un adaptateur à 21 broches pour recevoir la source PAL, vous devez disposer d'un adaptateur à 21 broches bidirectionnel (en option).

Appareil compatible avec le HDV1080i

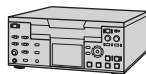

→ HD qualité

Appareil AV avec prise i.LINK

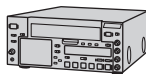

→ SD qualité

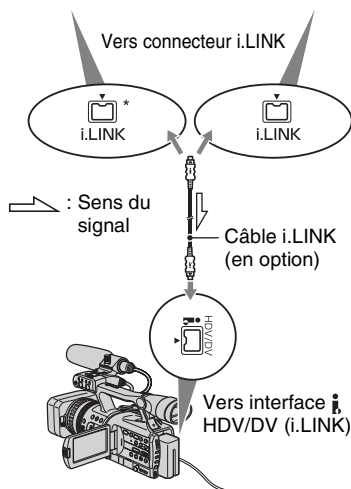

\* Une prise i.LINK compatible avec les spécifications du HDV1080i est nécessaire.

## Enregistrement de films

- 1 Réglez le commutateur POWER sur VCR.**
- 2 Réglez le signal d'entrée de votre caméscope.**

Réglez [VCR HDV/DV] sur [AUTO] lors de l'enregistrement à partir d'un appareil compatible avec le format HDV.

Réglez [VCR HDV/DV] sur [DV] ou [AUTO] lors de l'enregistrement à partir d'un appareil compatible avec le format DVCAM (DV) (p. 72).

### 3 Raccordez votre magnéto- scope en tant que lecteur à votre caméscope.

Si un câble i.LINK est raccordé, le format du signal d'entrée (HDVIN **i.LINK** ou DVIN **i.LINK**) est indiqué sur l'écran LCD du caméscope. (Il peut aussi apparaître sur l'écran de l'appareil de lecture, mais n'est cependant pas enregistré.)

### 4 Insérez une cassette dans le caméscope.

### 5 Positionnez votre caméscope en pause d'enregistrement.

Tout en appuyant sur **II** (PAUSE), enfoncez simultanément les deux touches **●** REC (enregistrement).

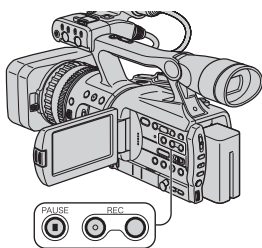

### 6 Débutez la lecture de la cassette sur votre magnéto- scope.

L'image en cours de lecture sur VCR s'affiche sur l'écran LCD de votre caméscope.

### 7 Appuyez à nouveau sur **II** (PAUSE) au point où vous voulez démarrer l'enregistrement.

### 8 Pour arrêter l'enregistrement, appuyez sur **■** (STOP).

### ⚡ Remarques

- Vous ne pouvez pas enregistrer des programmes télévisés à partir de l'interface **i.LINK** (i.LINK).
- Les bits utilisateur ne sont pas enregistrés lors de la copie à partir d'un appareil DVCAM (DV) via un câble i.LINK.
- Vous pouvez enregistrer des images à partir d'appareils DV, mais uniquement au format DVCAM (DV).
- Lors du raccordement à l'aide d'un câble i.LINK, notez les points suivants :
  - La qualité de l'image enregistrée s'altère lorsqu'elle est en pause de lecture sur votre caméscope pendant l'enregistrement sur un magnéto- scope.
  - Vous ne pouvez pas enregistrer l'image et le son séparément.
  - Si vous redémarrez l'enregistrement après l'avoir arrêté ou après avoir effectué une pause, l'image risque de ne pas être enregistrée correctement.

### 💡 Astuce

- Lorsqu'un signal vidéo 4:3 est reçu, il apparaît avec des bandes noires sur les côtés droit et gauche de l'écran de votre caméscope.

## Enregistrement d'images fixes

N'oubliez pas d'insérer préalablement dans le caméscope une cassette ou un « Memory Stick Duo » pour l'enregistrement et réglez [PHOTO/EXP.FOCUS] sur [PHOTO] (réglage par défaut) (p. 80).

### 1 Effectuez les étapes 1 à 4 à la section « Enregistrement de films ».

### 2 Commencez la lecture de la cassette.

Les images du magnéto- scope s'affichent sur l'écran du caméscope.

### 3 Appuyez sur la touche PHOTO/ EXPANDED FOCUS lorsque la scène que vous souhaitez enregistrer est lue.

## Enregistrement d'images à partir d'un magnétoscope (suite)

### 🔊 Remarque

- Des films sont reproduits avec la taille d'image [ ] 1,2 M] lors de la lecture au format HDV. Des films sont reproduits avec la taille d'image [ ] 0,2M] (16:9) ou [VGA (0,3 M)] (4:3) lors de la lecture au format DVCAM (DV).

## Copie de films d'une cassette vers un « Memory Stick Duo » en tant qu'images fixes

Vous pouvez enregistrer les images fixes sur un « Memory Stick Duo ». N'oubliez pas d'insérer préalablement dans le caméscope une cassette ou un « Memory Stick Duo » et réglez [PHOTO/EXP.FOCUS] sur [PHOTO] (réglage par défaut) (p. 80).

---

### 1 Positionnez le commutateur POWER sur VCR.

---

### 2 Recherchez et enregistrez la scène souhaitée.

Appuyez sur ► (Play) pour lire la cassette, puis appuyez légèrement sur la touche PHOTO/EXPANDED FOCUS au niveau de la scène à enregistrer.

---

### 🔊 Remarques

- La date et l'heure auxquelles l'image a été enregistrée sur la cassette et stockée sur le « Memory Stick Duo » sont enregistrées. Sur le caméscope, la date et l'heure auxquelles l'image a été enregistrée sur la cassette sont affichées. Les données de réglage du caméscope enregistrées sur la cassette peuvent être stockées sur le « Memory Stick Duo ».
- Des films sont reproduits avec la taille d'image [ ] 1,2 M] lors de la lecture au format HDV. Des films sont reproduits avec la taille d'image [ ] 0,2M] (16:9) ou [VGA (0,3 M)] (4:3) lors de la lecture au format DVCAM (DV).
- Vous ne pouvez pas enregistrer des images fixes si vous utilisez [ZOOM LECT.] (p. 80).



# Suppression d'images enregistrées sur le « Memory Stick Duo »

---

**1 Réglez le commutateur POWER sur VCR.**

---

**2 Lisez une image que vous souhaitez supprimer (p. 26).**

---

**3 Appuyez sur la touche MEMORY/DELETE.**

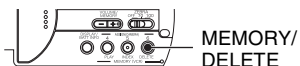

[Supprimer cette image?] s'affiche.

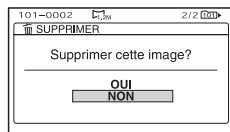

---

**4 Sélectionnez [OUI] en faisant tourner la molette SEL/PUSH EXEC, puis enfoncez la molette.**  
L'image est supprimée.

#### **Remarque**

- Il est impossible de récupérer les images une fois qu'elles ont été supprimées.

---

#### **Remarque**

- Les images ne peuvent pas être supprimées lorsque l'onglet de protection en écriture du « Memory Stick Duo » est réglé sur la position de protection en écriture (p. 115) ou lorsque l'image sélectionnée est protégée (p. 100).

#### **Astuces**

- Pour supprimer des images de l'écran d'index, servez-vous de la touche VOLUME/MEMORY pour déplacer la marque ► sur les images à supprimer et exécuter les étapes 3 et 4.
- Pour supprimer toutes les images en une seule fois, sélectionnez [ SUPPR.TOUT] (p. 77).

# Impression d'images enregistrées

## (Imprimante compatible PictBridge)

Vous pouvez imprimer des images sur une imprimante compatible PictBridge sans raccorder le caméscope à un ordinateur.

### PictBridge

Raccordez l'adaptateur secteur à votre caméscope pour alimenter l'appareil à partir de la prise secteur. Insérez le « Memory Stick Duo » contenant les images fixes dans le caméscope, puis mettez l'imprimante sous tension.

#### Raccordement de votre caméscope à l'imprimante

**1** Réglez le commutateur POWER sur VCR.

**2** Appuyez sur la touche MENU et sélectionnez le menu  (AUTRES) → [SELECT.USB] → [PictBridge IMPR.] en faisant tourner la molette SEL/PUSH EXEC.

**3** Raccordez le câble USB aux prises  (USB) de votre caméscope et à l'imprimante.

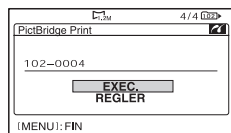
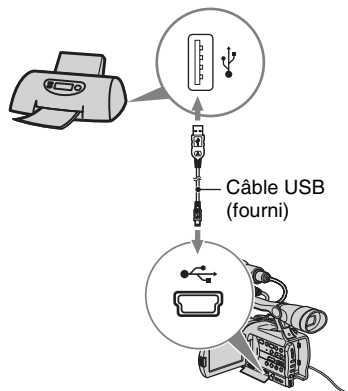

L'une des images stockées sur le « Memory Stick Duo » s'affiche.

## Impression

**1** Sélectionnez l'image à imprimer à l'aide de la touche VOLUME/MEMORY.

**2** Sélectionnez le nombre de copies à imprimer le cas échéant.

Si vous ne voulez pas indiquer de nombre, passez à l'étape 3 (le nombre est automatiquement défini à 1).

- ① Sélectionnez [REGLER] → [COPIES] en faisant tourner la molette SEL/PUSH EXEC.
- ② Sélectionnez le nombre en faisant tourner la molette SEL/PUSH EXEC, puis enfoncez la molette.
- ③ Sélectionnez [RETOUR] en faisant tourner la molette SEL/PUSH EXEC, puis enfoncez la molette.

L'écran de sélection PictBridge s'affiche à nouveau.

### Astuce

- Vous pouvez définir n'importe quel nombre jusqu'à 20.

**3** Pour imprimer la date/heure sur l'image, réglez comme suit.

Si vous ne voulez pas imprimer la date/heure, passez à l'étape 4.

- ① Sélectionnez [REGLER] → [DATE/HEURE] → [DATE] ou [JOUR/HEURE] en faisant tourner la molette SEL/PUSH EXEC.
- ② Sélectionnez [↶ RETOUR] en faisant tourner la molette SEL/PUSH EXEC, puis enfoncez la molette.  
L'écran de sélection PictBridge s'affiche à nouveau.

---

## 4 Sélectionnez [EXEC.] → [OUI] en faisant tourner la molette SEL/PUSH EXEC.

Lorsque l'impression est terminée, [Impression...] disparaît et l'écran de sélection des images apparaît de nouveau.

Appuyez sur la touche MENU lorsque l'impression est terminée.

---

### ⚡ Remarques

- Nous ne garantissons pas un fonctionnement correct en cas de raccordement d'un appareil incompatible avec PictBridge.
- Reportez-vous également au mode d'emploi pour l'imprimante à utiliser.
- N'essayez pas de réaliser les opérations suivantes lorsque l'imprimante est connectée (☑ est affiché à l'écran). Ces opérations risquent de ne pas être effectuées correctement.
  - Actionnez le commutateur POWER.
  - Débranchez le câble USB de l'imprimante.
  - Retirez le « Memory Stick Duo » du caméscope.
- Si l'imprimante arrête de fonctionner, débranchez le câble USB, mettez l'imprimante hors tension, puis sous tension et relancez l'opération depuis le début.
- Suivant l'imprimante, il est possible que les bords inférieur, supérieur ou latéraux soient tronqués. C'est surtout lorsque vous imprimez une image large (16:9) que les bords risquent d'être bien coupés.
- Certains modèles d'imprimante peuvent ne pas prendre en charge la fonction d'impression de la date/heure. Pour obtenir des détails, reportez-vous au mode d'emploi de votre imprimante.

- Nous ne pouvons garantir l'impression des images enregistrées avec un appareil autre que votre caméscope.

### 💡 Astuce

- PictBridge est une norme industrielle établie par la Camera & Imaging Products Association (CIPA). Vous pouvez toujours imprimer des images fixes sans utiliser d'ordinateur en raccordant simplement une imprimante directement à un caméscope numérique ou à un appareil photo numérique, quel que soit le fabricant du modèle.

## Raccordement à un ordinateur

Lors du raccordement de votre caméscope à un ordinateur, les opérations suivantes sont disponibles :

Copie d'images fixes d'un « Memory Stick Duo » vers l'ordinateur

→ p. 92

Copie du film d'une cassette au format HDV vers l'ordinateur

→ p. 95

Copie du film d'une cassette au format DVCAM (DV) vers l'ordinateur

→ p. 95

### A propos du raccordement

Il existe 2 modes de raccordement de votre caméscope à un ordinateur :

– Câble USB

Pour copier des images fixes sur un « Memory Stick Duo ».

– Câble i.LINK

Pour copier des films d'une cassette vers un ordinateur

### Remarques relatives au raccordement à un ordinateur

- Lorsque vous utilisez un câble USB ou un câble i.LINK pour raccorder votre caméscope à un ordinateur, veillez à raccorder le connecteur dans le bon sens. Si vous forcez sur le connecteur, il risque d'être endommagé et de provoquer un mauvais fonctionnement de votre caméscope.
- Vous ne pouvez pas :
  - Copier des images d'une cassette vers un ordinateur avec un câble USB.
  - Copier des images d'un « Memory Stick Duo » vers un ordinateur avec un câble i.LINK.
- Retirez le câble USB conformément à la procédure correcte lorsque vous le déconnectez de l'ordinateur (p. 94).

## Copie d'images fixes vers un ordinateur

### Configuration du système

#### Pour les Windowsutilisateurs

- Système d'exploitation : Windows 2000 Professional/Windows Millennium Edition/Windows XP Home Edition/Windows XP Professional/Windows Vista\*  
\*Excepté pour la version 64 bits  
Il est nécessaire que votre système d'exploitation soit installé en usine. Le fonctionnement n'est pas garanti si votre système d'exploitation a été mis à niveau ou s'il est utilisé dans un environnement à double amorçage.
- Processeur : MMX Pentium 200MHz ou supérieur
- Autres : USBport (doit être fourni en standard).

#### Pour les utilisateurs Macintosh

- Système d'exploitation : Mac OS 9.1/9.2 ou Mac OS X (v10.1/v10.2/v10.3/v10.4)
- Autres : USBport (doit être fourni en standard).

### Etape 1 : Utilisation du câble USB

- Vous pouvez effectuer cette opération à l'aide du pilote standard de l'ordinateur. Vous ne devez installer aucun logiciel.
- Si votre ordinateur est équipé d'un emplacement pour Memory Stick, insérez le « Memory Stick Duo » contenant les images enregistrées dans l'adaptateur pour Memory Stick Duo (en option), puis insérez celui-ci dans l'emplacement pour Memory Stick de votre ordinateur afin de copier les images fixes sur l'ordinateur.
- Si vous utilisez un « Memory Stick PRO Duo » avec lequel votre ordinateur n'est pas compatible, branchez votre caméscope à l'aide du câble USB au lieu d'utiliser l'emplacement pour Memory Stick de l'ordinateur.

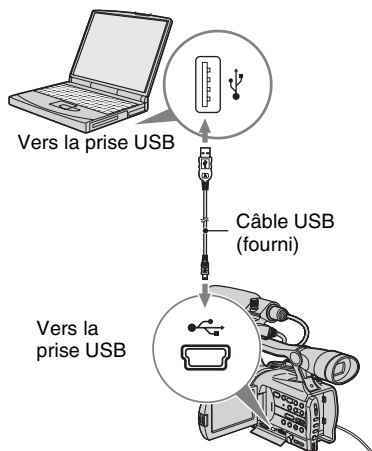

- Ne raccordez pas maintenant votre caméscope à l'ordinateur.
- L'ordinateur risque de ne pas reconnaître le caméscope si vous les raccordez à l'aide du câble USB avant de mettre votre caméscope sous tension.
- Reportez-vous à la page 95 pour plus d'informations sur le raccordement conseillé.

## 1 Mettez l'ordinateur sous tension.

Quittez toutes les applications en cours d'exécution sur l'ordinateur.

### Pour Windows 2000/Windows XP/Windows Vista

Connectez-vous en tant qu'administrateur.

## 2 Insérez un « Memory Stick Duo » dans votre caméscope.

## 3 Préparez la source d'alimentation pour le caméscope.

Utilisez l'adaptateur secteur fourni comme source d'alimentation secteur (p. 12).

## 4 Réglez le commutateur POWER sur VCR.

## 5 Appuyez sur la touche MENU. L'écran d'index du menu s'affiche.

## 6 Sélectionnez [ ] (AUTRES) → [SELECT.USB] → [Memory Stick] avec la molette SEL/PUSH EXEC (p. 80).

## 7 Raccordez le câble USB aux prises (USB) de l'ordinateur et du caméscope.

L'ordinateur peut prendre un certain temps à reconnaître le caméscope lorsque vous le raccordez pour la première fois.

## Etape 2 : Copie d'images

### Pour les utilisateurs Windows

Double-cliquez sur l'icône [Removable Disk] située dans le répertoire [My Computer]. Ensuite, faites glisser une image du dossier sur le lecteur de disque dur de votre ordinateur.

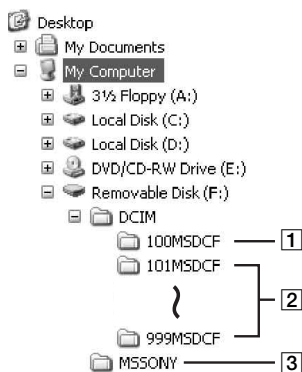

- 1 Dossier comportant des fichiers image enregistrés par d'autres caméscopes sans la fonction de création de dossier (pour lecture uniquement).
- 2 Dossier comportant des fichiers image enregistrés à l'aide de votre caméscope sans création de nouveaux dossiers, seul [101MSDCF] s'affiche.
- 3 Dossier comportant des données vidéo enregistrées par d'autres caméscopes sans la fonction de création de dossier (pour lecture uniquement)

Dossier	Fichier	Signification
101MSDCF	DSC0□□	Fichier
(jusqu'à 999MSDCF)	□□.JPG	image fixe

□□□□ sont des nombres compris entre 0001 et 9999.

### Pour les utilisateurs Macintosh

Double-cliquez sur l'icône du lecteur, puis faites glisser le fichier image souhaité sur le disque dur de votre ordinateur.

## Déconnexion du câble USB

### Pour les utilisateurs Windows

Si [CONNEXION USB] s'affiche sur l'écran LCD, suivez la procédure ci-dessous pour débrancher le câble USB.

- 1 Cliquez sur l'icône [Unplug or eject hardware] de la barre des tâches.

Cliquez sur cette icône.

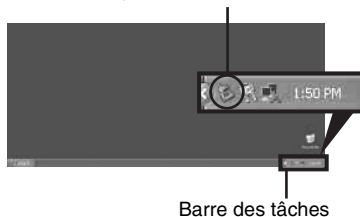

- 2 Cliquez sur [Safely remove USB Mass Storage Device-Drive].



- 3 Cliquez sur [OK].
- 4 Débranchez le câble USB du caméscope et de l'ordinateur.

Si [CONNEXION USB] ne s'affiche pas sur l'écran LCD, effectuez uniquement l'étape ④.

### Remarque

- Retirez le câble USB conformément à la procédure correcte ; dans le cas contraire, les fichiers du « Memory Stick Duo » risquent de ne pas être mis à jour correctement. Cela risque également d'entraîner un problème de fonctionnement du « Memory Stick Duo ».

### Pour les utilisateurs Macintosh

- 1 Quittez toutes les applications en cours d'exécution sur l'ordinateur.
- 2 Faites glisser l'icône du lecteur sur le bureau jusqu'à l'icône [Trash].
- 3 Débranchez le câble USB du caméscope et de l'ordinateur.

# Copie de films d'une cassette vers un ordinateur

## Remarques

- Si vous utilisez Mac OS X, mettez l'ordinateur hors tension avant de débrancher le câble USB et d'éjecter le « Memory Stick Duo ».
- Ne débranchez pas le câble USB si le témoin d'accès est allumé.
- Veillez à débrancher le câble USB avant de mettre votre caméscope hors tension.

## Connexion recommandée

Tenez compte des points suivants lors de la connexion afin d'assurer un fonctionnement correct du caméscope.

- Raccordez le caméscope et l'ordinateur à l'aide du câble USB. Veillez à ce qu'aucun autre périphérique USB ne soit raccordé à l'ordinateur.
- Si l'équipement standard de votre ordinateur comprend un clavier USB et une souris USB, gardez-les raccordés et connectez le caméscope sur une prise USB disponible à l'aide du câble USB.
- Le fonctionnement n'est pas garanti si vous raccordez plusieurs périphériques USB à l'ordinateur.
- Le fonctionnement n'est pas garanti si vous raccordez le câble USB à la prise USB d'un clavier ou à un concentrateur USB.
- Veillez à raccorder le câble à la prise USB de l'ordinateur.
- Le fonctionnement n'est pas garanti même dans un environnement recommandé.

Raccordez le caméscope et l'ordinateur à l'aide d'un câble i.LINK.

L'ordinateur doit être équipé d'un connecteur i.LINK et d'un logiciel d'édition capable de copier des signaux vidéo. Le logiciel requis dépend du format des images enregistrées et du format nécessaire pour copier vers l'ordinateur (HDV ou DVCAM (DV)) comme indiqué dans le tableau ci-dessous.

Format enregistré	Format permettant de copier vers l'ordinateur	Logiciel requis
HDV	HDV	Logiciel d'édition capable de copier le signal HDV
HDV	DVCAM (DV)	Logiciel d'édition capable de copier le signal DVCAM (DV)
DVCAM (DV)	DVCAM (DV)	Logiciel d'édition capable de copier le signal DVCAM (DV)

## Remarques

- Il est impossible de copier des films à l'aide d'un câble USB.
- Pour obtenir plus d'informations sur la copie d'images, reportez-vous au mode d'emploi du logiciel.
- Pour obtenir plus d'informations sur le raccordement conseillé, reportez-vous au mode d'emploi du logiciel d'édition.
- Certains logiciels d'édition peuvent ne pas fonctionner correctement sur l'ordinateur.
- Il est impossible de changer le format DVCAM (DV) en HDV.

Les réglages de menu requis dépendent des images enregistrées et du format de copie (HDV ou DVCAM (DV)).

Format enregistré	Format permettant de copier vers l'ordinateur	Réglage de menu*
HDV	HDV	[VCR HDV/DV] → [HDV] [CONV.i.LINK] → [ARRRET]

## Copie de films d'une cassette vers un ordinateur (suite)

Format enregistré	Format permettant de copier vers l'ordinateur	Réglage de menu*
HDV	DVCAM (DV)	[VCR HDV/DV] → [HDV] [CONV.i.LINK] → [MARCHÉ]
DVCAM (DV)	DVCAM (DV)	[VCR HDV/DV] → [DV] [CONV.i.LINK] → [ARRÊT]

\* Pour plus d'informations sur les réglages de menu, reportez-vous à la page 54.

### 🔧 Astuces

- Pour copier des images au format HDV en l'état, sans modifier leur format, votre environnement doit être compatible HDV. Pour plus d'informations, reportez-vous au mode d'emploi de votre logiciel ou contactez son éditeur.
- Pour lire vos films sur un lecteur de DVD ordinaire, vous devez créer une vidéo DVD à partir de la cassette au format SD. La vidéo DVD n'est pas au format HDV.

## Étape 1 : Branchez un câble i.LINK

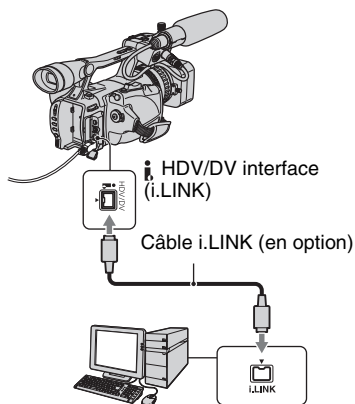

## Remarques relatives au raccordement à l'ordinateur

- Raccordez d'abord le câble i.LINK à l'ordinateur, puis au caméscope. Un raccordement dans l'ordre inverse risque de générer de l'électricité statique, ce qui provoquerait un dysfonctionnement de votre caméscope.
- L'ordinateur risque de se bloquer ou de ne pas reconnaître le signal du caméscope dans les situations suivantes.
  - Si vous raccordez votre caméscope à un ordinateur qui ne prend pas en charge les formats de signaux vidéo s'affichant sur l'écran LCD de votre caméscope (HDV ou DVCAM (DV)).
  - Si vous modifiez les réglages [VCR HDV/DV] (p. 72) et [CONV.i.LINK] (p. 74) alors que le caméscope est raccordé avec un câble i.LINK.
  - Si vous modifiez le réglage [FORMAT ENR.] alors que le caméscope est raccordé avec un câble i.LINK et le commutateur POWER réglé sur CAMERA (p. 72).
  - Si vous modifiez la position du commutateur POWER alors que le caméscope est raccordé avec un câble i.LINK.
- Le format (HDV ou DVCAM (DV)) du signal d'entrée/sortie s'affiche sur l'écran LCD du caméscope lorsque celui-ci est raccordé avec un câble i.LINK.

## Étape 2 : Copie de films

Utilisez l'adaptateur secteur fourni comme source d'alimentation secteur (p. 12).

- ① Préparez le logiciel d'édition (non fourni).
- ② Mettez l'ordinateur sous tension.
- ③ Insérez une cassette dans votre caméscope et réglez le commutateur POWER sur VCR.
- ④ Réglez le menu de votre caméscope. Les réglages du menu varient en fonction des images copiées.
- ⑤ A l'aide de votre logiciel, copiez les images sur votre ordinateur.

### 🔍 Remarques

- Si les images sont copiées au format HDV mais qu'elles ne sont pas reconnues, votre logiciel d'édition ne prend peut-être pas en charge le



format HDV. Convertissez les images au format DVCAM (DV) conformément à l'étape 4. Ensuite, relancez la copie.

- Une cassette enregistrée au format DVCAM (DV) ne peut pas être copiée au format HDV vers un ordinateur.

#### **Astuce**

- Lorsque des images enregistrées au format HDV sont copiées sur un ordinateur, la taille des fichiers est d'environ 2 Go (à peu près comme pour un fichier DV) pour un film de 10 minutes avec le format de compression vidéo MPEG2.

### **Copie du film au format HDV de l'ordinateur vers votre caméscope**

Réglez [VCR HDV/DV] sur [HDV] et [CONV.i.LINK] sur [ARRET] (p. 72, 74).

#### **Remarque**

- Un film au format HDV et édité sur un ordinateur peut être recopié sur une cassette au format HDV à condition que votre logiciel d'édition prenne en charge la copie de films HDV sur cassette. Pour plus d'informations, contactez l'éditeur du logiciel.

### **Copie du film au format DVCAM (DV) de l'ordinateur vers votre caméscope**

Réglez [VCR HDV/DV] sur [DV] (p. 72).

# Dépannage

Si vous rencontrez un problème pendant l'utilisation de votre caméscope, utilisez le tableau suivant pour essayer d'y remédier. S'il persiste, débranchez la source d'alimentation et contactez votre revendeur Sony.

- Sources d'alimentation/écran LCD/télécommande...p. 98
- Cassettes/« Memory Stick Duo »...p. 99
- Enregistrement...p. 100
- Lecture...p. 102
- Raccordement à un téléviseur...p. 104
- Copie/édition/raccordement à d'autres appareils...p. 105
- Raccordement à un ordinateur...p. 106

## Sources d'alimentation/écran LCD/télécommande

### Le caméscope ne se met pas sous tension ou s'éteint brutalement.

- Fixez une batterie chargée sur le caméscope (p. 12).
- Utilisez l'adaptateur secteur pour raccorder l'appareil à une prise de courant (p. 12).

### Le caméscope ne fonctionne pas, même lorsqu'il est mis sous tension.

- Débranchez l'adaptateur secteur de la prise de courant ou retirez la batterie, puis rebranchez-le au bout de 1 minute environ.
- Appuyez sur la touche RESET (p. 131) à l'aide d'un objet pointu.

### Le caméscope chauffe.

- Le caméscope peut chauffer pendant son utilisation. Cela n'a rien d'anormal.

### Le témoin CHARGE ne s'allume pas lorsque la batterie est en charge.

- Faites glisser le commutateur POWER sur OFF (CHG) (p. 12).
- Fixez correctement la batterie sur le caméscope (p. 12).
- Raccordez correctement le cordon d'alimentation à la prise murale.
- La charge de la batterie est terminée (p. 12).

### Le témoin CHARGE clignote lorsque la batterie est en charge.

- Fixez correctement la batterie sur le caméscope (p. 12). Si le problème persiste, débranchez l'adaptateur secteur de la prise de courant et contactez votre revendeur Sony. La batterie est peut-être endommagée.

### L'indicateur d'autonomie de la batterie n'indique pas le temps d'autonomie correct.

- La température ambiante est trop élevée ou trop basse ou la batterie n'est pas assez chargée. Ceci n'a rien d'anormal.
- Rechargez entièrement la batterie. Si le problème persiste, il se peut que la batterie soit usée. Remplacez-la par une neuve (p. 12, 117).
- La durée indiquée peut ne pas être correcte, en fonction des circonstances. Lorsque vous ouvrez ou fermez le panneau LCD, par exemple, il faut à l'appareil environ 1 minute pour afficher l'autonomie correcte de la batterie.

---

### La batterie se décharge rapidement.

- La température ambiante est trop élevée ou trop basse, à moins que la batterie ne soit pas assez chargée. Ceci n'a rien d'anormal.
  - Rechargez entièrement la batterie. Si le problème persiste, il se peut que la batterie soit usée. Remplacez-la par une neuve (p. 12, 117).
- 

### L'image reste affichée sur l'écran LCD.

- Ce problème se produit lorsque vous débranchez la fiche DC ou retirez la batterie sans avoir préalablement mis l'appareil hors tension. Ceci n'a rien d'anormal.
- 

### L'image dans le viseur n'est pas claire.

- Déplacez la manette de réglage de l'oculaire jusqu'à ce que l'image s'affiche clairement (p. 16).
- 

### L'image dans le viseur a disparu.

- Si vous réglez [MODE AL.VIS.] sur [AUTO], la lumière du viseur reste éteinte lorsque le panneau LCD est ouvert (p. 70).
- 

### La télécommande fournie ne fonctionne pas.

- Réglez [TELECOMMANDE] sur [MARCHE] (p. 81).
  - Retirez les obstacles situés entre la télécommande et le capteur de télécommande.
  - Le capteur de télécommande ne doit pas être orienté vers de fortes sources lumineuses telles que la lumière directe du soleil ou la lumière de lampes de plafond, sinon la télécommande risque de ne pas fonctionner correctement.
  - Insérez une batterie neuve dans le logement en faisant concorder ses polarités +/- avec celles du logement (p. 133).
- 

### Un autre magnétoscope fonctionne de manière incorrecte lorsque vous utilisez la télécommande fournie.

- Sélectionnez un mode de télécommande autre que VTR 2 pour votre magnétoscope.
  - Couvrez le capteur de votre magnétoscope avec du papier noir.
- 

## Cassettes/« Memory Stick Duo »

### Impossible d'éjecter la cassette du logement.

- Vérifiez que la source d'alimentation (la batterie ou l'adaptateur secteur) est branchée correctement (p. 12).
  - De la condensation s'est formée à l'intérieur du caméscope (p. 120).
- 

### L'indicateur Cassette Memory ou l'affichage du titre n'apparaît pas lorsque vous utilisez une cassette avec Cassette Memory.

- Ce caméscope ne prend pas en charge Cassette Memory, c'est pourquoi l'indicateur correspondant n'apparaît pas.
- 

### L'indicateur de longueur de bande restante n'est pas affiché.

- Réglez [RE] RESTANT] sur [MARCHE] pour afficher en permanence l'indicateur d'autonomie de bande (p. 71).

---

### La cassette est plus bruyante pendant le rembobinage ou l'avance rapide.

- Lorsque vous utilisez un adaptateur secteur, la vitesse de rembobinage/avance rapide augmente (par rapport au fonctionnement avec la batterie) et le bruit s'accroît en conséquence. Cela n'a rien d'anormal.

---

### Vous ne parvenez pas à supprimer des images ou à formater le « Memory Stick Duo ».

- Le cas échéant, déverrouillez l'onglet de protection en écriture du « Memory Stick Duo » (p. 115).
- Les images sont protégées. Désactivez la fonction de protection sur votre ordinateur, etc.

## Enregistrement

---

### L'enregistrement ne démarre pas lorsque vous appuyez sur la touche REC START/STOP.

- Faites glisser le commutateur POWER sur CAMERA (p. 22).
- La cassette est arrivée en fin de bande. Rembobinez-la ou insérez une nouvelle cassette.
- Réglez l'onglet de protection en écriture de la cassette sur REC ou insérez une nouvelle cassette (p. 111).
- La bande adhère au tambour en raison de la condensation. Retirez la cassette et laissez le caméscope au repos pendant au moins 1 heure, puis réinsérez la cassette (p. 120).

---

### Le manipulateur de zoom ne fonctionne pas.

- Réglez le commutateur du manipulateur de zoom sur H ou L (p. 27).



---

### Vous ne parvenez pas à enregistrer sur le « Memory Stick Duo ».

- Le cas échéant, déverrouillez l'onglet de protection en écriture du « Memory Stick Duo » (p. 115).
- Le « Memory Stick Duo » est plein. Supprimez les images inutiles enregistrées sur le « Memory Stick Duo » (p. 89).
- Formatez le « Memory Stick Duo » sur le caméscope (p. 78) ou insérez un autre « Memory Stick Duo » (p. 20).
- Vous ne parvenez pas à enregistrer des images fixes sur le « Memory Stick Duo » :
  - Lorsque le [FONDU] est en cours d'exécution
  - [SMTH SLW REC]
  - Lorsque la vitesse d'obturation est inférieure à 1/50
  - Lors de la vérification/exécution d'une transition entre prises de vue
  - Lorsque [BALAY.PROG.] est réglé sur [25]
- Réglez [PHOTO/EXP.FOCUS] sur [PHOTO] (p. 80).

---

### Vous ne parvenez pas à enregistrer une transition douce sur une cassette de la dernière scène enregistrée à la suivante.

- Effectuez une recherche de fin (p. 41).
- Ne retirez pas la cassette. (L'image est enregistrée en continu sans rupture, même si vous mettez l'appareil hors tension.)
- N'enregistrez pas d'images aux formats HDV et DVCAM (DV) sur une même cassette.
- N'enregistrez pas d'images en mode DVCAM et DV SP sur une même cassette. 
- Lorsque [ENR.RAPIDE] est réglé sur [MARCHE], vous ne pouvez pas enregistrer de transition douce (p. 80). 

### Le son de l'obturateur n'est pas audible lorsque vous enregistrez une image fixe.

- Réglez [BIP] sur [MARCHE] (p. 81).
- Le son de l'obturateur n'est pas audible pendant l'enregistrement d'un film.

### Recherche de fin ne fonctionne pas.

- N'éjectez pas la cassette après l'enregistrement (p. 41).
- La cassette est vierge.
- La cassette contient une section vierge entre des sections enregistrées. Ceci n'a rien d'anormal.

### La mise au point ne fonctionne pas.

- Appuyez sur la touche FOCUS pour activer la mise au point (p. 28).
- Si la mise au point automatique est difficile à utiliser, effectuez une mise au point manuelle (p. 28).

### Les options de menu sont grisées ou ne fonctionnent pas.

- Vous ne pouvez pas sélectionner des options grisées en mode de lecture/prise de vue.
- Certaines fonctions ne peuvent pas être activées simultanément. La liste ci-dessous répertorie certaines combinaisons impossibles de fonctions et options de menu.

Fonction inutilisable	Situation
[CONTRE-JOUR]	Pendant le réglage manuel de [EXPOSITION1] ou de [EXPOSITION2]. Plusieurs paramètres d'iris, gain et vitesse d'obturation sont réglés manuellement.
[PROJECTEUR]	Pendant le réglage manuel de [EXPOSITION1] ou de [EXPOSITION2]. Plusieurs paramètres d'iris, gain et vitesse d'obturation sont réglés manuellement.
[REG.EXP.AUTO]	Pendant le réglage manuel de [EXPOSITION1] ou de [EXPOSITION2]. Les paramètres d'iris/gain/vitesse d'obturation sont tous réglés manuellement.
[MODE CTL.ENR] sous [CTRL.ENR.EXT]	[SMTH SLW REC], [ENR.INTERV.] ou [ENR.IMAGE DV] est réglé sur [MARCHE].
[AMPL.CONTR.]	Pendant [CONTRE-JOUR].
[EXTENS.NUM.]	Pendant [SMTH SLW REC]. [BALAY.PROG.] est réglé sur [25].
[SMTH SLW REC]	[BARRE COUL.] est réglé sur [MARCHE]. [BALAY.PROG.] est réglé sur [25].
[ENR.INTERV.]	[BALAY.PROG.] est réglé sur [25].
[HISTOGRAMME]	Pendant [ENR.DATE]. [BARRE COUL.] est réglé sur [MARCHE].
[MARQUEUR]	Pendant [ENR.DATE].
[CAMERA PROF.]	Pendant l'enregistrement, la lecture, l'avance ou le rembobinage de la cassette.
[MODE ALLSCAN]	[ENR.DATE] est réglé sur [MARCHE].
[ENR.DATE]	[MODE ALLSCAN] est réglé sur [MARCHE].

### **Les paramètres d'iris/gain/balance des blancs/vitesse d'obturation ne peuvent pas être réglés manuellement.**

- Positionnez le commutateur AUTO LOCK sur la position centrale pour libérer le mode de verrouillage automatique.

### **Des petits points blancs, rouges, bleus ou verts apparaissent à l'écran.**

- Ce phénomène se produit lorsque la vitesse d'obturation est lente (p. 32). Ceci n'a rien d'anormal.

### **Les sujets qui traversent rapidement l'écran peuvent apparaître déformés.**

- C'est ce qu'on appelle le phénomène du plan focal. Ceci n'a rien d'anormal. En raison de la manière dont le dispositif d'image (capteur CMOS) lit les signaux d'image, les sujets qui traversent rapidement l'écran peuvent apparaître déformés dans certaines conditions d'enregistrement.

### **L'image est lumineuse et le sujet ne s'affiche pas à l'écran.**

- Annulez la fonction CONTRE-JOUR (p. 64).

### **L'image est sombre et le sujet ne s'affiche pas à l'écran.**

- Maintenez la touche DISPLAY/BATT INFO enfoncée pendant quelques secondes pour allumer le rétroéclairage (p. 16).

### **Des bandes horizontales apparaissent sur l'image.**

- Ce phénomène se produit lorsque les images sont filmées sous un éclairage fluorescent, au sodium ou au mercure. Cela n'a rien d'anormal. Pour atténuer ce phénomène, modifiez la vitesse d'obturation (p. 32).

### **Des bandes noires apparaissent lors de la prise de vue de l'écran d'un téléviseur ou d'un ordinateur.**

- Pour atténuer ce phénomène, modifiez la vitesse d'obturation (p. 32).

### **Les motifs fins tremblent et les lignes diagonales apparaissent en zigzag.**

- Réglez [NETTETE] du côté [0] (p. 35).

## Lecture

Si vous lisez des images enregistrées sur un « Memory Stick Duo », reportez-vous également à la section relative aux Cassettes/ « Memory Stick Duo » (p. 99).

### **Vous ne pouvez pas lire la cassette.**

- Faites glisser le commutateur POWER sur VCR.
- Rembobinez la cassette (p. 25).

---

**Vous ne parvenez pas à lire correctement les données d'images enregistrées sur un « Memory Stick Duo ».**

- La lecture des données d'image est impossible si vous avez modifié les noms de fichier, les dossiers ou les données sur un ordinateur. (Dans ce cas, le nom du fichier clignote.) Cela n'a rien d'anormal (p. 116).
- Les images enregistrées avec d'autres appareils peuvent ne pas être lues correctement. Ceci n'a rien d'anormal.

---

**Le nom du fichier de données n'apparaît pas correctement ou clignote.**

- Le fichier est endommagé.
- Votre caméscope ne prend pas en charge le format du fichier (p. 115).
- Seul le nom du fichier est affiché si la structure du répertoire n'est pas conforme à la norme universelle.

---

**Des lignes horizontales apparaissent sur l'image. Les images affichées ne sont pas nettes ou n'apparaissent pas.**

- Tête vidéo sale. Nettoyez les têtes avec la cassette de nettoyage (en option) (p. 121).

---

**Vous n'entendez pas le son enregistré avec 4CH MIC REC sur un autre caméscope.  **

- Réglez le [MEL.AUDIO DV] (p. 67).

---

**Aucun son n'est reproduit ou le son est très faible.**

- Augmentez le volume (p. 26).
- Réglez le [MEL.AUDIO DV] (p. 67).
- Les images enregistrées avec [SMTH SLW REC] ne sont accompagnées d'aucun son.

---

**L'image ou le son est irrégulier.**

- La cassette a été enregistrée aux formats HDV et DVCAM (DV). Ceci n'a rien d'anormal.

---

**Les films se figent pendant un moment ou le son est irrégulier.**

- Ce phénomène se produit si la cassette ou la tête vidéo est sale (p. 121).
- Utilisez la cassette Sony mini-DV.

---

**« --- » s'affiche à l'écran.**

- La cassette en cours de lecture a été enregistrée sans que la date et l'heure ne soient réglées.
- Une section vierge de la cassette est en cours de lecture.
- Le code de données sur une cassette parasitée ou endommagée ne peut pas être lu.

---

**Des parasites apparaissent et  ou  s'affiche à l'écran.**

- La cassette a été enregistrée dans un standard couleur différent de celui du caméscope (PAL). Ceci n'a rien d'anormal.

---

### La recherche de la date ne fonctionne pas correctement.

- Assurez-vous que l'enregistrement dure plus de 2 minutes après le changement de date. Si l'enregistrement d'une journée est trop court, il est possible que votre caméscope ne trouve pas avec précision le point de changement de la date d'enregistrement.
- La cassette contient une section vierge entre des sections enregistrées. Ceci n'a rien d'anormal.

---

### Aucune image n'apparaît en mode Rech. de fin, en mode de vérification de l'enregistrement ou de la dernière scène.

- La cassette a été enregistrée aux formats HDV et DVCAM (DV). Ceci n'a rien d'anormal.

---

### Le nouveau son ajouté à la cassette enregistrée sur un autre caméscope n'est pas audible.

- Réglez [MEL.AUDIO DV] depuis le côté [CH1,CH2] (son d'origine) jusqu'à ce que le son soit reproduit de manière adéquate (p. 67).

---

### 4ch-12b s'affiche sur l'écran LCD.

- Cela se produit lorsque vous lisez une cassette enregistrée sur d'autres appareils d'enregistrement avec microphone 4 canaux (4CH MIC REC). Ce caméscope n'est pas compatible avec la norme d'enregistrement avec microphone 4 canaux.

## Raccordement à un téléviseur

### Vous ne pouvez pas visualiser l'image sur le téléviseur raccordé à l'aide du câble i.LINK.

- Vous ne pouvez pas visualiser l'image en qualité HD (haute définition) si votre téléviseur n'est pas équipé d'une prise i.LINK compatible avec la spécification HDV1080i (p. 48). Reportez-vous au mode d'emploi fourni avec votre téléviseur.
- Rétro-convertissez les images enregistrées au format HDV et lisez-les au format DVCAM (DV) (qualité d'image SD) (p. 74).
- Lisez les images en utilisant un autre câble de raccordement (p. 48).

---

### Vous ne pouvez pas entendre le son sur le téléviseur connecté à l'aide d'une prise S VIDEO (canal S VIDEO) ou d'une fiche vidéo composant.

- Si vous utilisez une fiche S VIDEO ou une fiche vidéo composant, vérifiez que les fiches rouge et blanche du câble de raccordement A/V sont également raccordées (p. 48).

---

### Vous ne pouvez pas visualiser l'image ou entendre le son sur le téléviseur connecté à l'aide d'un câble vidéo composant.

- Réglez l'option [COMPOSANT] en fonction de la configuration de l'appareil raccordé (p. 73).
- Si vous utilisez le câble vidéo composant, assurez-vous que les fiches rouge et blanche du câble de raccordement A/V sont branchées (p. 48).

---

### Vous ne pouvez pas visualiser l'image ou entendre le son sur le téléviseur connecté à l'aide du câble HDMI.

- La prise HDMI OUT ne reproduit pas d'images au format HDV si celles-ci s'accompagnent de signaux de protection des droits d'auteur.



- Les images au format DVCAM (DV) parvenant au caméscope via un câble i.LINK (p. 86) ne peuvent pas être reproduites.
- Ceci se produit si vous enregistrez aux formats HDV et DVCAM (DV) sur une même cassette. Débranchez et rebranchez le câble HDMI ou faites glisser le commutateur POWER pour remettre le caméscope sous tension.

---

### **L'image apparaît déformée sur le téléviseur 4:3.**

- Ceci se produit lorsque vous visualisez une image enregistrée en mode 16:9 (grand écran) sur un téléviseur 4:3. Réglez l'option [CONVERS.BAS] puis affichez l'image (p. 74).

---

### **Une zone noire apparaît en haut et en bas d'un téléviseur 4:3.**

- Ceci se produit lorsque vous visualisez une image enregistrée en mode 16:9 (grand écran) sur un téléviseur 4:3.
- Ceci n'a rien d'anormal.

## **Copie/édition/raccordement à d'autres appareils**

---

### **Vous ne parvenez pas à agrandir les images provenant d'appareils raccordés.**

- Vous ne pouvez pas agrandir les images provenant d'appareils raccordés à votre caméscope.

---

### **Le code temporel et d'autres informations apparaissent sur l'écran de l'appareil raccordé.**

- Réglez le menu [SORTIE AFF.] sur [LCD] lorsque le caméscope est connecté à l'aide d'un câble A/V (p. 71).

---

### **Vous ne parvenez pas à copier correctement avec le câble de raccordement A/V.**

- Le câble de raccordement A/V n'est pas raccordé correctement.  
Assurez-vous que le câble de raccordement A/V est branché à la prise d'entrée de l'autre appareil pour copier une image provenant de votre caméscope.

---

### **En cas de raccordement à l'aide d'un câble i.LINK, aucune image n'apparaît sur le moniteur pendant la copie.**

- Réglez l'option [VCR HDV/DV] en fonction de la configuration de l'appareil raccordé (p. 72).

---

### **Vous ne parvenez pas à ajouter de son à la cassette enregistrée.**

- Vous ne pouvez pas ajouter de son à la cassette enregistrée sur cet appareil.

---

### **Vous ne parvenez pas à copier correctement avec le câble HDMI.**

- Vous ne pouvez pas copier des images avec le câble HDMI.

---

### **Les images fixes ne peuvent pas être copiées d'une cassette sur un « Memory Stick Duo ».**

- Vous ne pouvez pas capturer d'images du tout ou d'images de bonne qualité à partir d'une bande qui a subi de nombreux enregistrements.

### Lorsque vous copiez un film enregistré en grand format (16:9) à l'aide d'un câble i.LINK, l'écran s'étire verticalement.

- Vous ne pouvez pas reproduire le format d'image à l'aide d'un câble i.LINK. Réglez plutôt le format d'image du téléviseur.
- Optez plutôt pour un câble AV.

## Raccordement à un ordinateur



### L'ordinateur ne détecte pas votre caméscope.

- Débranchez le câble de l'ordinateur et du caméscope, puis rebranchez-le.
- Débranchez de la prise  (USB) de l'ordinateur les appareils USB à l'exception du clavier, de la souris et du caméscope.
- Débranchez le câble de l'ordinateur et du caméscope, redémarrez l'ordinateur, puis raccordez de nouveau correctement les deux appareils.

### Vous ne parvenez pas à afficher ni à copier sur l'ordinateur les images enregistrées sur une cassette.

- Débranchez le câble de l'ordinateur, puis rebranchez-le.
- Branchez le câble i.LINK car vous ne pouvez pas copier une vidéo à l'aide du câble USB.

### Vous ne parvenez pas à afficher ni à copier sur l'écran de l'ordinateur des images fixes enregistrées sur un « Memory Stick Duo ».

- Insérez un « Memory Stick Duo » dans le bon sens, puis enfoncez-le jusqu'au bout.
- Vous ne pouvez pas utiliser de câble i.LINK. Raccordez le caméscope et l'ordinateur à l'aide du câble USB.
- Faites glisser le commutateur POWER pour mettre le VCR sous tension, puis réglez [SELECT.USB] sur  Memory Stick] (p. 80).
- L'ordinateur ne détecte pas le « Memory Stick Duo » pendant certaines opérations du caméscope, telles que la lecture ou le montage d'une cassette. Terminez les opérations du caméscope avant de le raccorder à l'ordinateur.
- Débranchez de la prise  (USB) de l'ordinateur les appareils USB à l'exception du clavier, de la souris et du caméscope.

### L'ordinateur se fige.

- Réglez l'option [VCR HDV/DV] correctement en fonction de l'appareil raccordé (p. 72).
- Débranchez le câble de l'ordinateur et du caméscope. Redémarrez l'ordinateur et raccordez le caméscope à l'ordinateur en suivant l'ordre des étapes (p. 96).

# Indicateurs et messages d'avertissement

## Code d'auto-diagnostic/ indicateurs d'avertissement

Si des indicateurs s'affichent sur l'écran LCD ou dans le viseur, vérifiez les points suivants. Vous pouvez corriger vous-même certains problèmes. Si le problème persiste, même après plusieurs tentatives pour y remédier, contactez votre revendeur Sony ou votre centre de service après-vente agréé Sony.

**C:(ou E):** □□:□□

### (Code d'auto-diagnostic)

**C:04:**□□

- L'une des batteries utilisées n'est pas une batterie « InfoLITHIUM ». Utilisez une batterie « InfoLITHIUM » (p. 117).
- Raccordez fermement la fiche DC de l'adaptateur secteur à la prise DC IN de votre caméscope (p. 12).

**C:21:**□□

- Présence de condensation. Retirez la cassette et laissez le caméscope au repos pendant au moins 1 heure, puis réinsérez la cassette (p. 120).

**C:22:**□□

- Nettoyez les têtes avec la cassette de nettoyage (en option) (p. 121).

**C:31:**□□ / **C:32:**□□

- Des problèmes non décrits ci-dessus se sont produits. Ejectez la cassette et insérez-la de nouveau, puis faites fonctionner votre caméscope. En cas de présence de condensation, évitez d'effectuer cette opération (p. 120).
- Débranchez la source d'alimentation. Rebranchez-la et faites fonctionner votre caméscope.
- Changez la cassette. Appuyez sur la touche RESET (p. 131) et faites fonctionner votre caméscope.

**E:61:**□□ / **E:62:**□□

- Contactez votre revendeur Sony ou un centre de service après-vente Sony agréé. Fournissez-leur le code à 5 chiffres qui commence par la lettre « E ».

## 101-1001 (Indicateur d'avertissement relatif aux fichiers)

- Le fichier est endommagé.
- Le fichier est illisible (p. 116).

## (Avertissement relatif au niveau de la batterie)

- La batterie est presque vide.
- Dans certaines conditions de fonctionnement, ambiantes ou d'état de la batterie, l'indicateur  peut clignoter, même s'il reste encore environ 5 à 10 minutes d'autonomie.

## (Avertissement relatif à la formation de condensation)\*

- Ejectez la cassette, débranchez la source d'alimentation et laissez l'appareil au repos pendant environ 1 heure avec le couvercle du logement de la cassette ouvert (p. 120).

## (Indicateur d'avertissement relatif au « Memory Stick Duo »)

- Aucun « Memory Stick Duo » n'a été inséré (p. 20).

## (Indicateurs d'avertissement se rapportant au formatage du « Memory Stick Duo »)\*

- Le « Memory Stick Duo » est endommagé.
- Le « Memory Stick Duo » n'a pas été correctement formaté (p. 78, 115).

## (Indicateurs d'avertissement relatifs à l'incompatibilité du « Memory Stick Duo »)

- Un type de « Memory Stick Duo » incompatible avec votre caméscope a été inséré (p. 115).

## (Indicateurs d'avertissement relatifs à la bande)

### Clignotement lent :

- Il reste moins de 5 minutes de bande.
- Aucune cassette n'est insérée.\*
- L'onglet de protection en écriture de la cassette est verrouillé (p. 111).\*

### Clignotement rapide :

- La cassette est terminée.\*

---

### ▲ (Avertissement d'éjection de la cassette)\*

#### Clignotement lent :

- L'onglet de protection en écriture de la cassette est verrouillé (p. 111).

#### Clignotement rapide :

- Présence de condensation (p. 120).
- Le code d'auto-diagnostic est affiché (p. 107).

---

### ☐ ⏪ (Indicateur d'avertissement relatif à la protection en écriture du « Memory Stick Duo »)\*

- L'onglet de protection en écriture du « Memory Stick Duo » est verrouillé (p. 115).

\* Vous entendez une mélodie lorsque les indicateurs d'avertissement apparaissent à l'écran (p. 107).

## Description des messages d'avertissement

Si des messages s'affichent à l'écran, suivez les instructions.

### ■ Batterie/alimentation

Utilisez la batterie « InfoLITHIUM ». (p. 117)

### ■ Condensation

☐▲ Condensation. Ejectez la cassette. (p. 120)

☐ Condensation. Eteignez pendant 1 heure. (p. 120)

### ■ Casette/bande

▲ Réinsérez la cassette. (p. 20)

- Vérifiez si la cassette est endommagée.

---

☐▲ La cassette est verrouillée. Vérifiez l'onglet. (p. 111)

---

Copie impossible. Protection droits d'auteurs. (p. 111)

### ■ « Memory Stick Duo »

---

☐ Type de Memory Stick incompatible.

- Un type de « Memory Stick Duo » incompatible avec votre caméscope a été inséré (p. 115).

---

Fichier protégé. Suppression impossible.

- Désactivez la protection du fichier à partir de votre ordinateur.

---

☐ Réinsérez le Memory Stick. (p. 20, 115)

- Réinsérez le « Memory Stick Duo » à plusieurs reprises. Si l'indicateur continue de clignoter, le « Memory Stick Duo » est peut-être endommagé. Utilisez un autre « Memory Stick Duo ».

---

☐ Le Memory Stick n'est pas formaté correctement.

- Vérifiez le format, puis formatez le « Memory Stick Duo » de manière appropriée (p. 78, 115).

---

Les dossiers du Memory Stick sont pleins.

- Vous ne pouvez pas créer de dossiers au-delà de 999MSDCF. Vous ne pouvez pas supprimer les dossiers créés avec votre caméscope.
- Vous devez formater le « Memory Stick Duo » (p. 78) ou supprimer des dossiers via l'ordinateur.

---

### Impossible enreg. images fixes sur Memory Stick.

- Vous ne pouvez pas enregistrer d'images fixes dans les cas suivants :
  - Lorsque la vitesse d'obturation est inférieure ou égale à 1/50
  - Lorsque le [FONDU] est en cours d'utilisation
  - Lorsque le [SMTH SLW REC] est en cours d'utilisation
  - Lors de la vérification ou l'exécution d'une transition entre prises de vue
  - Lorsque [BALAY.PROG.] est réglé sur [25]

### ■ Imprimante compatible PictBridge

---

#### Vérifiez le périphérique raccordé.

- Eteignez et rallumez l'imprimante, puis débranchez et rebranchez le câble USB.

---

#### Erreur-Annuler tâche.

- Eteignez et rallumez l'imprimante, puis débranchez et rebranchez le câble USB.

### ■ Autres

---

#### Passer à format de cassette correct.

- Les images ne peuvent pas être lues pour cause de format incompatible.

---

#### Pas d'image affich en « VCR HDV/DV ». Changer de format.

- Arrêtez la lecture ou le signal d'entrée, ou modifiez le réglage [VCR HDV/DV] (p. 72).

---

#### Tête vidéo sale. Utiliser cassette de nettoyage. (p. 121)

---

#### Impossible de synchroniser TC.

- Assurez-vous qu'une cassette figure dans le caméscope connecté (p. 76).
-

# Utilisation de votre caméscope à l'étranger

## Alimentation électrique

Vous pouvez utiliser votre caméscope dans n'importe quel pays/région avec l'adaptateur secteur fourni, dans la limite de 100 V à 240 V CA, 50/60 Hz.

## Remarque sur les standards de télévision couleur

Votre caméscope est basé sur le système PAL. Vous ne pouvez donc visionner ses images que sur un téléviseur basé sur le système PAL avec une prise d'entrée AUDIO/VIDEO.

Système	Pays d'utilisation
PAL	Australie, Autriche, Belgique, Chine, République tchèque, Danemark, Finlande, Allemagne, Pays-Bas, Hong-Kong, Hongrie, Italie, Koweït, Malaisie, Nouvelle Zélande, Norvège, Pologne, Portugal, Singapour, Slovaquie, Espagne, Suède, Suisse, Thaïlande, Royaume-Uni, etc.
PAL - M	Brésil
PAL - N	Argentine, Paraguay, Uruguay.
SECAM	Bulgarie, France, Guyane, Iran, Iraq, Monaco, Russie, Ukraine, etc.
NTSC	Bahamas, Bolivie, Canada, Amérique centrale, Chili, Colombie, Equateur, Guyane, Jamaïque, Japon, Corée, Mexique, Pérou, Surinam, Taiwan, Philippines, Etats-Unis, Venezuela, etc.

## Visualisation au format HDV des images enregistrées au format HDV

 HDV1080i

Vous avez besoin d'un téléviseur (ou d'un moniteur) compatible HDV1080i, d'une prise composant et d'une prise d'entrée AUDIO/VIDEO. Un câble vidéo composant et un câble de raccordement A/V sont également nécessaires.

## Visualisation au format DVCAM (DV) des images enregistrées au format DVCAM (DV)

 DVCAM DV SE

Vous avez besoin d'un téléviseur et d'une prise d'entrée AUDIO/VIDEO. Un câble de raccordement est également nécessaire.

## Réglage de l'horloge en fonction du décalage horaire

A l'étranger, vous pouvez aisément régler l'horloge sur l'heure locale en définissant le décalage horaire. Sélectionnez [HEURE UNIV.], puis réglez le décalage horaire (p. 80).

# HDV format et enregistrement/lecture

Votre caméscope permet d'enregistrer aux formats HDV/DVCAM/DV.

Il est recommandé d'utiliser une cassette avec la marque d'enregistrement <sup>Mini</sup> **DN** au format HDV/DVCAM/DV.

Il est recommandé d'utiliser une cassette avec la marque d'enregistrement **DVCAM** au format DVCAM.

Votre caméscope n'est pas compatible avec les cassettes dotées d'une *Cassette Memory*.

## Qu'est-ce que le format HDV?

Le format HDV est un format vidéo conçu pour enregistrer et lire des signaux vidéo numériques haute définition (HD) sur une cassette DV.

Votre caméscope adopte le mode entrelacé avec 1 080 lignes de balayage de trame effectives (1080i, nombre de pixels 1 440 × 1 080 points).

Le débit binaire vidéo en enregistrement est d'environ 25Mbps.

i.LINK est adopté pour l'interface numérique, ce qui permet d'établir une connexion numérique avec un téléviseur ou un ordinateur compatible HDV.

- Les signaux HDV sont compressés au format MPEG2 adopté pour les émissions numériques BS (par satellite), HDTV numériques terrestres, les enregistreurs Blu-ray Disc, etc.

## Lecture

- Votre caméscope peut lire les images au format DVCAM (DV) et les images conformes à la spécification HDV1080i.
- Votre caméscope peut lire les images enregistrées au format HDV 720/30p, mais il ne peut pas les reproduire à partir de l'interface **i** HDV/DV (i.LINK).

## Pour éviter une section de bande vierge sur la cassette

Après avoir lu la cassette, appuyez sur [RECH.DE FIN] (p. 41) pour accéder à la fin du passage enregistré avant de commencer l'enregistrement suivant.

## Signal de protection des droits d'auteur

### ■ Lors de la lecture

Si la cassette en cours de lecture sur votre caméscope contient des signaux de protection des droits d'auteur, vous ne pouvez pas la copier sur une cassette insérée dans un autre caméscope raccordé à votre caméscope.

### ■ Lors de l'enregistrement

Vous ne pouvez pas enregistrer sur votre caméscope des logiciels contenant des signaux de protection des droits d'auteur des logiciels. Lorsque vous tentez d'enregistrer ce type de logiciel, le message [Copie impossible. Protection droits d'auteurs.] s'affiche sur l'écran LCD ou dans le viseur. Votre caméscope ne peut pas enregistrer les signaux de protection des droits d'auteur sur la cassette lorsqu'il enregistre.

## Mode audio

Le format DVCAM comporte 2 modes audio.

- Vous ne pouvez pas copier du son sur une bande enregistrée avec votre caméscope.

### ■ FS32K Mode (12 bits)

La bande son d'origine est enregistrée sur les canaux 1 et 2, et la nouvelle bande son sur les canaux 3 et 4. La balance entre les canaux 1/2 et 3/4 peut être réglée en sélectionnant [MEL.AUDIO DV] dans les paramètres de menu pendant la lecture. Si vous sélectionnez [MIX], les bandes son des canaux 1/2 et 3/4 sont synthétisées en sortie.

### ■ FS48K Mode (16 bits)

La bande son d'origine peut être enregistrée en haute qualité au moyen de 2 canaux. Le mode audio peut être indiqué sur l'écran LCD ou dans le viseur.

## Remarques relatives à l'utilisation

### ■ Si vous n'utilisez pas votre caméscope pendant une période prolongée

Retirez la cassette et rangez-la.

### ■ Pour éviter un effacement accidentel

Faites coulisser l'onglet de protection en écriture de la cassette en position SAVE.



REC: La cassette peut être enregistrée.

SAVE: La cassette ne peut pas être enregistrée (protégée en écriture).



### Remarques sur les téléviseurs compatibles SONYHDV1080i

HDV1080i

Un téléviseur compatible avec le format HDV équipé d'une prise d'entrée composant est nécessaire pour lire les images enregistrées au format HDV.

#### ■ Lors de l'étiquetage d'une cassette

Ne collez une étiquette qu'aux emplacements indiqués sur l'illustration suivante, afin de ne pas gêner le fonctionnement de votre caméscope.

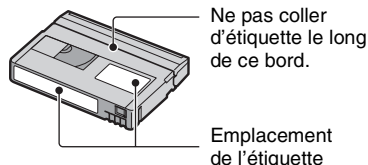

#### ■ Après utilisation de la cassette

Rembobinez la cassette jusqu'au début pour éviter d'endommager l'image ou le son. Ensuite, rangez la cassette en position verticale dans son boîtier.

#### ■ Nettoyage du connecteur plaqué or

En règle générale, nettoyez le connecteur plaqué or de la cassette avec un coton-tige toutes les 10 éjections de la cassette environ.

Si le connecteur plaqué or de la cassette est souillé ou poussiéreux, l'indicateur de bande restante risque de ne pas s'afficher correctement.

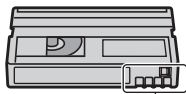

Connecteur plaqué or



# Compatibilité des formats DVCAM/DV

Le format DVCAM a été mis au point en tant que format plus fiable et de meilleure qualité que le format DV. Les sections qui suivent présentent les différences, la compatibilité et les limites relatives à l'édition pour les formats DVCAM et DV.

## Différences entre les formats DVCAM et DV

Spécification	DVCAM	DV
Pas TRANSVER SAL	15 µm	10 µm
Fréquence d'échantillon	12 bits:32 kHz	12 bits:32 kHz
nage audio	16 bits:48 kHz	16 bits:48 kHz 44,1 kHz 48 kHz
Mode d'enregistrement audio*	Mode verrouillage	Mode verrouillage/déverrouillage

\* Il existe 2 modes pour l'enregistrement audio, le mode verrouillage et le mode déverrouillage. En mode déverrouillage, les fréquences d'échantillonnage audio et vidéo sont synchronisées. Par conséquent, le mode verrouillage est plus efficace que le mode déverrouillage dans le traitement numérique et la transition douce pendant l'édition audio.

## Cassettes mini-DVCAM et mini-DV

Le format d'enregistrement de l'image est défini en fonction du format du caméscope, comme décrit ci-après.

Format de l'enregistreur	Format de la cassette'	Format d'enregistrement
DVCAM	DVCAM DV	DVCAM
DV	DVCAM DV	DV

## Remarques

- Ce caméscope est conforme avec le format DVCAM. Bien qu'il soit possible d'utiliser des cassettes mini-DV pour l'enregistrement, il est recommandé d'utiliser des cassettes mini-DVCAM pour tirer le meilleur parti possible de la haute fiabilité du format DVCAM.
- La durée d'enregistrement des cassettes DV est raccourcie d'1/3 de la durée indiquée sur les cassettes mini-DV lorsqu'elles sont enregistrées au format DVCAM.

## Compatibilité à la lecture

Bande	Sur matériel vidéo DV	Sur matériel vidéo DVCAM
Format DV	Lecture possible	Lecture possible uniquement si enregistrée en mode SP
Format DVCAM	Lecture possible sur certains matériels	Lecture possible

### Compatibilité en édition à l'aide de prises DV

Lorsque le caméscope est connecté à un autre matériel vidéo numérique au moyen d'un câble i.LINK, le format d'enregistrement des bandes éditées est défini en fonction de la bande source et du format de l'enregistreur, comme décrit ci-après. La lecture ou l'édition à l'aide de la bande éditée peut être limitée en fonction de l'opération de copie.

Ne commencez à copier qu'après avoir lu la section « Limites relatives à l'édition » (p. 114).

Bande source	Format du lecteur	Format de l'enregistreur	Format d'enregistrement
Format DV (mode SP uniquement)	DVCAM	DVCAM DV	DVCAM <sup>1)</sup> DV
Format DV	DV	DVCAM DV	DVCAM DV
Format DVCAM <sup>2)</sup>	DVCAM	DVCAM DV	DVCAM DV
Format DVCAM <sup>2)</sup>	DV <sup>3)</sup>	DVCAM	DVCAM (La compatibilité dépend des modèles.)
		DV	DV

<sup>1)</sup> Si vous utilisez un matériel vidéo mini-DVCAM pour effectuer une copie DV d'une bande enregistrée au format DV, la bande produite sera au format DVCAM dans lequel le format de code temporel sera partiellement déréglé. (ceci n'aura aucune incidence sur l'image enregistrée sauf dans certains cas.)

<sup>2)</sup> Si la bande à copier est au format comme indiqué en DVCAM 1), la bande produite sera au format DVCAM et le format du code temporel sera partiellement déréglé.

<sup>3)</sup> Certains matériels vidéo DV peuvent lire une bande au format DVCAM. Même si la bande est lue, la qualité ne peut en être garantie. Le format du code temporel sera partiellement déréglé.

### Remarque

- Si vous utilisez des bandes comme indiqué en 1) à 3) pour l'édition, les fonctions peuvent être limitées quel que soit le format des lecteurs et des enregistreurs.

### Limites relatives à l'édition

Vous pouvez constater les limites suivantes lors de l'édition d'une bande produite par copie ou édition au moyen de la prise

(i.LINK) HDV/DV Interface  :

- En raison de la différence de pas transversal, vous ne pouvez pas enregistrer ou éditer sur des bandes au format DV à l'aide d'un matériel vidéo mini-DVCAM.
- En fonction du matériel vidéo DVCAM utilisé, il est possible que vous ne puissiez pas éditer des bandes au format DVCAM si le mode d'enregistrement audio est le mode déverrouillage. Dans ce cas, copiez à l'aide de prises audio/vidéo.

# A propos du « Memory Stick »

Un « Memory Stick » est un support d'enregistrement compact et léger doté d'une grande capacité de stockage de données.

Avec votre caméscope, vous ne pouvez utiliser qu'un « Memory Stick Duo », dont la taille est d'environ la moitié de celle d'un « Memory Stick », standard. Cependant, il n'est pas garanti que tous les types de « Memory Stick Duo » fonctionnent sur votre caméscope. (Voir la liste ci-après pour plus de détails.)

Types de « Memory Stick »	Enregistrement/ lecture
« Memory Stick » (sans MagicGate)	—
« Memory Stick Duo »* <sup>1</sup> (sans MagicGate)	○
« MagicGate Memory Stick »	—
« Memory Stick Duo »* <sup>1</sup> (avec MagicGate)	○* <sup>2*3</sup>
« MagicGate Memory Stick Duo »* <sup>1</sup>	○* <sup>3</sup>
« Memory Stick PRO »	—
« Memory Stick PRO Duo »* <sup>1</sup>	○* <sup>2*3</sup>

\*<sup>1</sup> La taille d'un « Memory Stick Duo » est approximativement la moitié de celle d'un « Memory Stick » standard.

\*<sup>2</sup> Types de « Memory Stick » acceptant les transferts de données à haut débit. La vitesse de transfert des données varie en fonction de l'appareil utilisé.

\*<sup>3</sup> « MagicGate » est une technologie de protection des droits d'auteur qui enregistre et transfère le contenu dans un format crypté. Remarque : les données utilisant la technologie « MagicGate » ne peuvent pas être enregistrées ou lues sur votre caméscope.

- Format d'image fixe : Le caméscope compresse et enregistre les données d'image au format JPEG (Joint Photographic Experts Group). Le fichier porte l'extension « .JPG ».
- Noms de fichiers des images fixes :
  - 101-0001 : Ce nom de fichier s'affiche sur l'écran de votre caméscope.
  - DSC00001.JPG : Ce nom de fichier s'affiche sur l'écran de votre ordinateur.

- La compatibilité d'un « Memory Stick Duo » formaté par un ordinateur (Windows OS/ Mac OS) n'est pas garantie avec votre caméscope.
- La vitesse de lecture et d'écriture des données peut varier en fonction du « Memory Stick » et du produit compatible « Memory Stick » que vous associez.
- Cet appareil ne prend pas en charge le transfert de données à haut débit.

## Remarque sur les « Memory Stick Duo » protégés en écriture

Vous pouvez empêcher l'effacement accidentel des images en faisant coulisser l'onglet de protection en écriture du « Memory Stick Duo » en position de protection contre l'écriture, à l'aide d'un petit objet pointu.

## Remarques relatives à l'utilisation

Aucune compensation relative aux données d'image perdues ou endommagées ne sera accordée. Ces pertes ou dommages peuvent survenir dans les cas suivants :

- Si vous éjectez le « Memory Stick Duo », mettez le caméscope hors tension ou retirez la batterie pour la remplacer pendant la lecture ou l'écriture des fichiers d'image sur le « Memory Stick Duo » (alors que le témoin d'accès est allumé ou clignote).
- Si vous utilisez le « Memory Stick Duo » à proximité d'aimants ou de champs magnétiques.

Il est recommandé d'effectuer une copie de sauvegarde des données importantes sur le disque dur d'un ordinateur.

## ■ Remarques sur la manipulation d'un « Memory Stick »

Tenez compte des remarques suivantes lorsque vous manipulez un « Memory Stick Duo ».

- Prenez garde de ne pas exercer une force excessive lorsque vous écrivez sur la zone d'un « Memory Stick Duo » destinée à recevoir des informations.
- N'apposez pas d'étiquette ni autre objet similaire sur un « Memory Stick Duo » ou sur un adaptateur de Memory Stick Duo.
- Lorsque vous transportez ou rangez un « Memory Stick Duo », utilisez son étui.
- Évitez tout contact entre des objets métalliques et les connecteurs. Ne touchez pas ces derniers avec les doigts.

## A propos du « Memory Stick » (suite)

- Ne pliez pas le « Memory Stick Duo », ne le faites pas tomber et ne le soumettez pas à des chocs violents.
- Ne démontez pas et ne modifiez pas le « Memory Stick Duo ».
- Évitez d'humidifier le « Memory Stick Duo ».
- Conservez le « Memory Stick Duo » hors de portée des enfants. Un enfant risquerait de l'avaler.
- N'insérez rien d'autre qu'un « Memory Stick Duo » dans le logement pour « Memory Stick Duo ». Cela pourrait entraîner un problème de fonctionnement.

### ■ Remarques relatives aux lieux d'utilisation

N'utilisez pas et ne stockez pas le « Memory Stick Duo » dans les endroits suivants.

- Endroits soumis à des températures très élevées, comme un véhicule garé en plein soleil en été.
- Endroits exposés au rayonnement direct du soleil.
- Endroits exposés à une forte humidité ou sujets à des gaz corrosifs.

### ■ Remarques relatives à l'adaptateur pour Memory Stick Duo

Après avoir inséré un « Memory Stick Duo » dans l'adaptateur pour Memory Stick Duo, vous pouvez l'utiliser avec un appareil compatible « Memory Stick ».

- Quand vous utilisez un « Memory Stick Duo » avec un appareil compatible « Memory Stick », veillez à insérer le « Memory Stick Duo » dans un adaptateur pour Memory Stick Duo.
- Quand vous insérez un « Memory Stick Duo » dans un adaptateur pour Memory Stick Duo, veillez à insérer le « Memory Stick Duo » dans le bon sens, et à fond. Notez que toute utilisation inadéquate peut provoquer un mauvais fonctionnement. En outre, si vous insérez le « Memory Stick Duo » dans le mauvais sens en le forçant dans l'adaptateur pour Memory Stick Duo, vous risquez de l'endommager.
- N'insérez pas un adaptateur pour Memory Stick Duo dépourvu de « Memory Stick Duo ». Cela pourrait endommager l'appareil.

### ■ Remarque sur le « Memory Stick PRO Duo »

- La capacité maximale d'un « Memory Stick PRO Duo » susceptible d'être utilisé sur votre caméscope est de 4 Go.

## Remarques relatives à la compatibilité des données d'image

- Les fichiers de données d'images enregistrés sur un « Memory Stick Duo » par votre caméscope sont conformes à la norme universelle « Design rule for Camera File system » établie par la JEITA (Japan Electronics and Information Technology Industries Association).
- Vous ne pouvez pas lire sur votre caméscope des images fixes enregistrées avec d'autres appareils (DCR-TRV900 ou DSC-D700/D770) qui ne sont pas conformes à cette norme universelle (ces modèles ne sont pas commercialisés dans certaines régions).
- Si vous ne parvenez pas à utiliser un « Memory Stick Duo » qui a servi sur un autre appareil, formatez-le avec votre caméscope (p. 78). Remarque : le formatage efface toutes les informations contenues sur le « Memory Stick Duo ».
- Vous ne pourrez peut-être pas lire les images sur le caméscope :
  - si elles ont été retouchées sur un ordinateur ;
  - si les données d'image ont été enregistrées au moyen d'un autre appareil.

# A propos de la batterie « InfoLITHIUM »

Cet appareil est compatible avec la batterie « InfoLITHIUM » (série L).

Votre caméscope ne peut fonctionner qu'avec une batterie « InfoLITHIUM ».

La batterie « InfoLITHIUM » série L porte le symbole .

## Qu'est-ce qu'une batterie « InfoLITHIUM » ?

Une batterie « InfoLITHIUM » est une batterie aux ions de lithium capable de communiquer des informations relatives aux conditions de fonctionnement entre votre caméscope et un adaptateur secteur/chargeur en option.

La batterie « InfoLITHIUM » calcule la consommation d'énergie en fonction des conditions d'utilisation de votre caméscope et affiche, en minutes, l'autonomie de la batterie.

Avec un adaptateur secteur/chargeur, l'autonomie de la batterie et le temps de charge s'affichent.

## Pour charger la batterie

- Veuillez à recharger la batterie avant d'utiliser le caméscope.
- Il est recommandé de charger la batterie à une température ambiante comprise entre 10 °C et 30 °C jusqu'à ce que le témoin CHARGE s'éteigne. Si vous chargez la batterie en dehors de cette plage de températures, il se peut que vous ne soyez pas en mesure de la charger correctement.
- Une fois le chargement terminé, débranchez le câble de la prise DC IN du caméscope ou retirez la batterie.

## Pour utiliser efficacement la batterie

- L'efficacité de la batterie diminue lorsque la température ambiante est inférieure ou égale à 10 °C, ce qui réduit également la durée d'utilisation de la batterie. Dans ce cas, effectuez l'une des opérations suivantes pour prolonger la durée d'utilisation de la batterie.
  - Mettez la batterie dans une de vos poches pour la réchauffer et insérez-la dans le caméscope juste avant de filmer.
  - Utilisez une batterie à grande capacité : NP-F770/F970 (en option).
- L'usage répété de l'écran LCD, de la lecture, de l'avance rapide ou du rembobinage entraîne une usure plus rapide de la batterie. Il est recommandé d'utiliser une batterie à grande capacité : NP-F770/F970.
- Veuillez à régler le commutateur POWER sur OFF (CHG) lorsque vous n'utilisez pas le caméscope pour enregistrer ou lire des données. La batterie est également sollicitée lorsque le caméscope est en mode de pause d'enregistrement ou de pause de lecture.
- Emportez toujours quelques batteries de rechange pour disposer d'un temps d'enregistrement suffisant (deux à trois fois le temps prévu) et pouvoir faire des essais avant l'enregistrement proprement dit.
- Conservez la batterie à l'abri de l'eau. La batterie n'est pas étanche.

## A propos de l'indicateur d'autonomie de la batterie

- Si l'alimentation est coupée alors que le voyant d'autonomie de la batterie indique que la batterie est suffisamment chargée pour pouvoir fonctionner, rechargez la batterie entièrement. L'affichage de l'indicateur d'autonomie de la batterie est alors correct. Notez cependant que les valeurs correctes d'autonomie de la batterie ne sont pas restaurées si la batterie est utilisée pendant une période prolongée à des températures élevées, si elle reste longtemps en pleine charge ou si elle est utilisée fréquemment. Consultez l'indicateur d'autonomie de la batterie pour avoir une idée approximative uniquement.
- Le symbole , qui indique un niveau de batterie faible, clignote même s'il reste 5 à 10 minutes d'autonomie en fonction des conditions de fonctionnement et de la température ambiante.

### A propos du stockage de la batterie

- Si vous n'utilisez pas la batterie pendant une période prolongée, chargez-la complètement et utilisez-la une fois par an sur votre caméscope pour qu'elle fonctionne correctement. Pour entreposer la batterie, retirez-la du caméscope et rangez-la dans un lieu sec et frais.
- Pour décharger complètement la batterie sur votre caméscope, laissez votre caméscope en veille d'enregistrement de cassette jusqu'à ce qu'il s'éteigne (p. 15).

### A propos de la durée de vie de la batterie

- La durée de vie de la batterie diminue avec le temps et l'usage. Lorsque l'autonomie de la batterie entre les charges diminue significativement, le moment est probablement venu de la remplacer par une neuve.
- La durée de vie de chaque batterie varie en fonction de la manière dont elle est rangée et utilisée, ainsi que de son environnement.

L'interface HDV/DV de cet appareil est compatible i.LINK. Cette section décrit la norme i.LINK et ses caractéristiques.

### Que signifie i.LINK ?

i.LINK est une interface série numérique qui permet de transférer des données vidéo et audio numériques et d'autres données vers un autre appareil compatible i.LINK. Vous pouvez également commander un autre appareil en utilisant i.LINK.

Les appareils compatibles i.LINK peuvent être raccordés avec un câble i.LINK. Ceci peut s'avérer pratique pour l'utilisation et l'échange de données entre différents appareils audio et vidéo numériques. Lorsque plusieurs appareils compatibles i.LINK sont raccordés en cascade à ce caméscope, il est possible de les contrôler à partir de n'importe quel appareil de la chaîne. Remarque : selon les spécifications et les caractéristiques des appareils raccordés, la méthode de fonctionnement peut varier et les transactions de données peuvent ne pas être possibles.

### Remarques

- En principe, vous ne pouvez raccorder qu'un seul appareil au caméscope à l'aide du câble i.LINK. Pour relier ce caméscope à un appareil compatible HDV/DV muni d'au moins deux interfaces i.LINK, reportez-vous au mode d'emploi de l'appareil à raccorder.
- i.LINK est le terme couramment utilisé pour désigner le bus de transport de données IEEE 1394 de Sony et est une marque commerciale approuvée par de nombreuses sociétés.
- IEEE 1394 est une norme internationale homologuée par l'Institute of Electrical and Electronic Engineers.

## A propos du débit en bauds i.LINK

Le débit en bauds i.LINK maximal varie en fonction de l'appareil. Il existe 3 types de débit.

S100 (environ 100Mbps\*)

S200 (environ 200Mbps)

S400 (environ 400Mbps)

Les débits en bauds sont mentionnés dans la section « Spécifications » du mode d'emploi de chaque appareil. Ils figurent également à côté de l'interface i.LINK de certains appareils.

Lorsque le caméscope est raccordé à un appareil avec un autre débit maximum, le débit en bauds peut être différent de la valeur indiquée.

### \* Que signifient les Mbps?

Mbps signifie « mégabits par seconde », soit la quantité de données pouvant être envoyées ou reçues en une seconde. Par exemple, un débit en bauds de 100 Mbps signifie que 100 mégabits de données peuvent être transmis en une seconde.

## Pour utiliser les fonctions i.LINK de cet appareil

Pour plus d'informations sur la fonction de copie lorsque cet appareil est raccordé à un autre appareil vidéo équipé d'une interface i.LINK, reportez-vous à la page 85. Cet appareil peut également être raccordé à d'autres appareils compatibles i.LINK fabriqués par Sony (notamment les ordinateurs personnels de la gamme VAIO), ainsi qu'à des appareils vidéo.

Certains appareils vidéo compatibles i.LINK, comme les téléviseurs numériques et les lecteurs/graveurs de DVD, MICROMV ou HDV ne sont pas compatibles avec cet appareil. Avant de raccorder l'autre appareil, vérifiez s'il est compatible ou non avec un appareil HDV/DV. Pour plus d'informations sur les précautions à prendre et les logiciels compatibles, reportez-vous également au mode d'emploi de l'appareil à raccorder.

## ⓘ Remarque

- Lorsque vous reliez à votre caméscope un appareil doté d'un connecteur i.LINK à l'aide d'un câble i.LINK, éteignez l'appareil et débranchez-le de la prise d'alimentation avant de brancher ou de débrancher le câble i.LINK.

## A propos du câble i.LINK requis

Utilisez le câble Sony i.LINK 4 broches/4 broches (pour la copie HDV/DVCAM (DV)).

# Précautions et entretien

## Remarques sur l'utilisation et l'entretien

- N'utilisez pas et ne conservez pas le caméscope et les accessoires dans les emplacements suivants :
  - Dans des endroits extrêmement chauds ou froids. Ne les exposez jamais à des températures supérieures à 60 °C, comme en plein soleil, à proximité d'un chauffage ou dans un véhicule garé au soleil. Ceci peut entraîner leur dysfonctionnement ou leur déformation.
  - A proximité de vibrations mécaniques ou de champs magnétiques puissants. Ceci peut provoquer un dysfonctionnement du caméscope.
  - A proximité d'ondes radio ou de radiations puissantes. Il est possible que le caméscope n'enregistre plus correctement.
  - A proximité de récepteurs AM ou de matériel vidéo. Ceci peut provoquer des parasites.
  - A la plage ou dans des endroits poussiéreux. Si du sable ou de la poussière pénètre dans votre caméscope, il est possible que le caméscope fonctionne mal. Ce problème peut parfois être irréversible.
  - A proximité des fenêtres ou en extérieur, aux endroits où l'écran LCD, le viseur et/ou l'objectif peuvent être exposés au soleil. L'intérieur du viseur ou de l'écran LCD peut être endommagé par les rayons du soleil.
  - Dans des endroits très humides.
- Faites fonctionner le caméscope sur 7,2 V CC (batterie) ou 8,4 V CC (adaptateur secteur).
- Pour le fonctionnement sur secteur (CA) ou sur courant continu (CC), utilisez les accessoires recommandés dans ce mode d'emploi.
- Ne mouillez pas votre caméscope, par exemple, avec de l'eau de pluie ou de mer. Si votre caméscope entre en contact avec de l'eau, il risque de présenter certains dysfonctionnements. Ce problème peut parfois être irréversible.
- Si un solide ou un liquide pénètre dans le caméscope, débranchez le caméscope et faites-le vérifier par votre revendeur Sony avant de continuer à l'utiliser.
- Évitez toute manipulation brusque, tout démontage, toute modification du caméscope, tout choc mécanique et tout impact tel que celui d'un marteau, ne laissez pas tomber l'appareil et ne le piétinez pas. Prenez particulièrement soin de l'objectif.
- Lorsque vous n'utilisez pas votre caméscope, laissez le commutateur POWER réglé sur OFF (CHG).

- N'enveloppez pas le caméscope dans une serviette, par exemple, pendant son utilisation. Ceci pourrait entraîner une surchauffe interne de l'appareil.
- Lorsque vous débranchez le cordon d'alimentation, tirez sur la fiche et non sur le cordon.
- N'endommagez pas le cordon d'alimentation, par exemple en posant un objet lourd dessus.
- Conservez les contacts métalliques propres.
- Conservez la télécommande et la pile bouton hors de la portée des enfants. En cas d'ingestion accidentelle de la batterie, consultez immédiatement un médecin.
- Si du liquide électrolytique s'échappe de la batterie :
  - contactez votre centre de service après-vente agréé Sony ;
  - enlevez tout liquide ayant été en contact avec la peau ;
  - en cas de liquide dans les yeux, lavez-les abondamment avec de l'eau et consultez un médecin.

## ■ Si vous n'utilisez pas votre caméscope pendant une période prolongée

- Mettez-le sous tension de temps à autre et lisez une cassette pendant 3 minutes environ.
- Déchargez entièrement la batterie avant de la ranger.



## Condensation

Si vous transportez votre caméscope directement d'un endroit froid à un endroit chaud, de la condensation peut se former à l'intérieur du caméscope, sur la surface de la cassette ou sur l'objectif. Dans ce cas, la bande peut adhérer au tambour de têtes et être endommagée ou bien l'appareil risque de ne pas fonctionner correctement. En cas de présence d'humidité à l'intérieur de votre caméscope, le message [Condensation. Ejectez la cassette.] ou [Condensation. Eteignez pendant 1 heure.] s'affiche. Si de la condensation se forme sur l'objectif, l'indicateur ne s'affiche pas.



## ■ En cas de condensation

Aucune fonction n'est disponible, à l'exception de l'éjection de la cassette. Ejectez la cassette, mettez le caméscope hors tension et laissez-le au repos pendant une heure environ en laissant le couvercle du logement de la cassette ouvert. Vous pouvez réutiliser le caméscope dès que les deux conditions suivantes sont réunies :

- Le message d'avertissement n'apparaît plus à la mise sous tension du caméscope.
- Le témoin  ou  ne clignote pas quand vous insérez une cassette et que vous appuyez sur les touches de fonctionnement vidéo.

Si de l'humidité commence à se condenser, le caméscope peut ne pas détecter la condensation. Si cela se produit, il faut parfois attendre 10 secondes après l'ouverture du couvercle du logement de la cassette pour que la cassette soit éjectée. Ceci n'a rien d'anormal. Ne refermez pas le couvercle du logement de la cassette avant que la cassette ne soit éjectée.

## ■ Remarques relatives à la condensation

De la condensation peut se former lorsque vous transportez votre caméscope d'un endroit froid à un endroit chaud (ou vice versa) ou lorsque vous utilisez votre caméscope dans un endroit humide, comme indiqué ci-dessous :

- lorsque vous amenez votre caméscope d'une piste de ski dans une pièce chauffée ;
- lorsque vous transportez votre caméscope d'une pièce ou d'un véhicule climatisé à un endroit très chaud en plein air ;
- lorsque vous utilisez votre caméscope après une bourrasque ou une averse ;
- lorsque vous utilisez votre caméscope dans un endroit très chaud et très humide.

## ■ Comment prévenir la formation de condensation ?

Lorsque vous transportez votre caméscope d'un endroit froid à un endroit chaud, placez le caméscope dans un sac plastique et fermez celui-ci hermétiquement. Lorsque la température à l'intérieur du sac a atteint la température ambiante (au bout d'environ une heure), retirez l'appareil du sac.

## Tête vidéo

Si vous lisez une cassette enregistrée au format HDV, l'image et le son peuvent se figer un moment (0,5 seconde environ).

Ceci se produit si les signaux HDV ne peuvent pas être enregistrés ou lus correctement en raison de la présence de poussières sur la cassette ou sur la tête vidéo. Selon la cassette utilisée, ce phénomène est relativement rare même si la cassette est neuve ou peu utilisée.

Si ce problème survient pendant la lecture, vous pouvez résoudre celui-ci et visualiser les images en rembobinant la bande après l'avoir fait avancer légèrement. Par contre, il est impossible de le résoudre s'il se produit pendant l'enregistrement.

Pour éviter ce phénomène, utilisez la cassette mini-DV Sony.

- Si vous constatez l'un des problèmes suivants, nettoyez les têtes vidéo pendant 10 secondes avec la cassette de nettoyage Sony DVM-12CLD (en option).
  - Les images en lecture ne bougent pas.
  - Les images en lecture ne s'affichent pas.
  - Le son est irrégulier.
  - Le message  Tête vidéo sale. Utiliser cassette de nettoyage.] s'affiche à l'écran pendant l'enregistrement.
  - Le phénomène suivant se produit avec le format HDV.



L'écran de lecture se met en pause.



L'écran de lecture s'éteint. (Ecran bleu uni)

- Le phénomène suivant se produit avec le format DVCAM (DV).



Des parasites apparaissent.





L'écran de lecture s'éteint.  
(Écran bleu uni)

- En cas d'utilisation prolongée, la tête vidéo s'use. Si vous ne parvenez pas à obtenir une image nette, même après avoir utilisé une cassette de nettoyage (en option), la tête vidéo est peut-être usée. Contactez votre revendeur Sony ou un centre de service après-vente Sony agréé afin de faire remplacer la tête vidéo.

### Écran LCD

- N'exercez pas de pression excessive sur l'écran LCD, car ceci pourrait l'endommager.
- Si vous utilisez le caméscope dans un endroit froid, une image rémanente peut apparaître sur l'écran LCD. Ceci n'a rien d'anormal.
- Lorsque vous utilisez le caméscope, l'arrière de l'écran LCD peut devenir chaud. Ceci n'a rien d'anormal.

#### ■ Pour nettoyer l'écran LCD

Si l'écran LCD est couvert de traces de doigts ou de poussières, il est conseillé de le nettoyer à l'aide d'un chiffon doux. Lorsque vous utilisez le kit de nettoyage LCD (en option), n'appliquez pas de liquide de nettoyage directement sur l'écran LCD. Utilisez un chiffon d'entretien imbibé de ce liquide.

### Manipulation du boîtier

- Si le boîtier est sale, nettoyez le caméscope avec un chiffon doux légèrement humidifié d'eau, puis essuyez-le à l'aide d'un chiffon doux et sec.
- Afin de ne pas abîmer la surface, tenez compte des recommandations suivantes.
  - N'utilisez pas de solvants tels que des diluants, de l'essence, de l'alcool, des chiffons imbibés de produits nettoyants ou des produits volatils tels que des insecticides ou un écran solaire.
  - Ne manipulez pas les substances ci-dessus à mains nues.
  - Ne laissez pas le boîtier en contact avec des objets en caoutchouc ou en vinyle pendant une période prolongée.

### A propos de l'entretien et du rangement de l'objectif

- Essuyez la surface de l'objectif avec un chiffon doux dans les cas suivants :
  - lorsqu'il y a des traces de doigts sur la surface de l'objectif ;
  - lorsque vous utilisez le caméscope dans des lieux chauds ou humides ;
  - lorsque l'objectif est exposé à de l'air salé, comme au bord de la mer.
- Rangez l'objectif dans un lieu bien aéré, à l'abri de la poussière et de la saleté.
- Pour éviter l'apparition de moisissures, nettoyez régulièrement l'objectif comme indiqué ci-dessus. Il est recommandé de faire fonctionner votre caméscope environ une fois par mois pour le conserver longtemps dans un état de fonctionnement optimal.

### Chargement de la batterie rechargeable intégrée

Votre caméscope est équipé d'une batterie rechargeable intégrée permettant de conserver en mémoire la date, l'heure et d'autres réglages, même lorsque le commutateur POWER est réglé sur OFF (CHG). La batterie rechargeable intégrée est toujours chargée lorsque le caméscope est raccordé à la prise secteur via l'adaptateur secteur ou lorsque la batterie est insérée. Elle se décharge complètement au bout d'environ **3 mois** si vous n'utilisez pas du tout votre caméscope sans raccorder l'adaptateur secteur ou installer la batterie. N'utilisez le caméscope qu'après avoir chargé la batterie rechargeable intégrée. Néanmoins, même si la batterie rechargeable intégrée n'est pas chargée, le fonctionnement du caméscope n'est pas affecté si vous n'enregistrez pas la date.

#### ■ Procédures

Branchez votre caméscope sur une prise secteur à l'aide de l'adaptateur secteur fourni et laissez le commutateur POWER réglé sur OFF (CHG) pendant au minimum 24 heures.

## Retrait de la poussière à l'intérieur du viseur

### 1 Enlevez le viseur.

Tout en faisant coulisser le levier du viseur vers la gauche **1**, enlevez le viseur **2**.

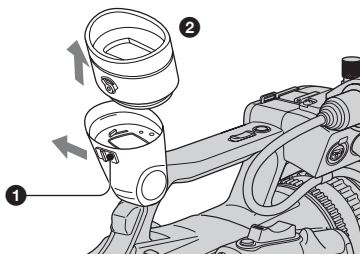

### 2 A l'aide d'une soufflette, éliminez la poussière à l'intérieur du viseur, comme illustré ci-dessous.

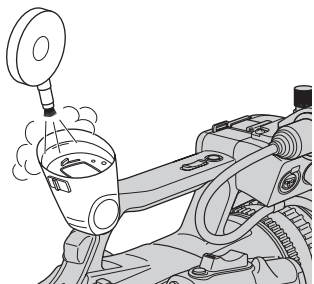

### 3 Remplacez le viseur en inversant la procédure décrite à l'étape 1.

# Spécifications

## Système

### Système d'enregistrement vidéo (HDV)

2 têtes rotatives, système à balayage hélicoïdal

### Système d'enregistrement vidéo (DVCAM (DV))

2 têtes rotatives, système à balayage hélicoïdal

### Système d'enregistrement d'images fixes

Exif Ver. 2.2\*1

### Système d'enregistrement audio (HDV)

Têtes rotatives, MPEG-1 Audio Layer-2, Quantification : 16 bits  
Fs48kHz (stéréo)  
débit : 384 Kbits/s

### Système d'enregistrement audio (DVCAM (DV))

Têtes rotatives, système PCM  
Quantification : 12 bits  
Fs32kHz (canal 1/2 stéréo),  
Quantification : 16 bits  
Fs48kHz (canal 1/2 stéréo)

## Signal vidéo

Système couleur PAL, normes CCIR  
Spécification 1080/50i

## Cassette compatible

Cassette mini-DV portant le symbole  ou mini-DVCAM portant le symbole 

## Vitesse de défilement de la bande (HDV)

Environ 18,812 mm/s

## Vitesse de défilement de la bande (DVCAM)

Environ 28,218 mm/s

## Vitesse de défilement de la bande (DV SP)

Environ 18,812 mm/s

## Durée d'enregistrement/lecture (HDV)

63 minutes (avec une cassette PHDVM-63DM)

## Durée d'enregistrement/lecture (DVCAM)

41 minutes (avec une cassette PHDVM-63DM)

## Durée d'enregistrement/lecture (DV SP)

63 minutes (avec une cassette PHDVM-63DM)

## Temps d'avance rapide/rembobinage

Environ 2 min 40 s (avec une cassette PHDVM-63DM et une batterie rechargeable)

Environ 1 min 45 s (avec une cassette PHDVM-63DM et un adaptateur secteur)

## Visueur

Visueur électrique (couleur, noir et blanc)

## Dispositif d'image

Capteur 3CMOS 4,5 mm (type 1/4)

Enregistrement pixels (HDV/  
DV) enregistrement d'images fixes  
HDV/DV16:9 :

Max. 1,20 Méga (1 440 × 810) pixels\*2

Total : environ 1 120 000 pixels

Efficaces (film, 16:9) :

1 037 000 pixels

Efficaces (film, 4:3) :

778 000 pixels

Efficaces (image fixe, 16:9) :

1 037 000 pixels

Efficaces (image fixe, 4:3) :

778 000 pixels

## Objectif

Carl Zeiss Vario-Sonnar T\*

20 × (optique), environ

30 × (numérique, lorsque

[EXTENS.NUM.] est réglé sur

[MARCHE])

## Distance focale

f=3,9 - 78 mm

En cas de conversion en un appareil

photo 35 mm \*3

37,4 - 748 mm (16:9),

45,7 - 914 mm (4:3)

F1,6 - 2,8

Diamètre du filtre : 62 mm

## Température de couleur

Intérieur (3 200 K),

Extérieur (5 800 K)

**Eclairage minimal**

4 lx (lux) (F 1,6)

\*1 « Exif » est un format de fichier pour les images fixes, établi par la JEITA (Japan Electronics and Information Technology Industries Association). Les fichiers enregistrés dans ce format peuvent contenir des informations supplémentaires, telles que les informations relatives au réglage de votre caméscope au moment de l'enregistrement.

\*2 La résolution d'image fixe est obtenue grâce à la résolution unique du système de traitement de l'image (nouveau Enhanced Imaging Processor) et de capteur ClearVid CMOS de Sony.

\*3 Les valeurs de la distance focale sont les valeurs effectives résultant du nombre de pixels en mode grand angle.

**Connecteurs de sortie****Sortie AUDIO/VIDEO**

Connecteur à 10 broches

Signal vidéo : 1 Vc-c, 75 Ω (ohms)

Signal de luminance : 1 Vc-c,

75 Ω (ohms)

Signal de chrominance : 0,3 Vc-c

(signal de salve), 75 Ω (ohms)

Signal audio : 461 mV (à impédance de charge de 47 kΩ (kilohms)), impédance de sortie inférieure

à 2,2 kΩ (kilohms)

**Prise COMPONENT OUT**

Y : 1 Vc-c, 75 Ω (ohms)

PB/PR, CB/CR: +/- 350 mV,

75 Ω (ohms)

**Prise HDMI OUT**

Type A (19 broches)

**Connecteurs d'entrée/de sortie****Prise LANC**

Mini mini-prise stéréo (Ø 2,5 mm)

**Prise INPUT1/INPUT2**

XLR3-broche, femelle,

-60 dBu : 3 kΩ (kilohms)

+4 dBu : 10 kΩ (kilohms)

(0 dBu=0,775 Vrms)

**Prise USB**

mini-B

**Prise i.LINK/HDV/DV**

Interface i.LINK(IEEE 1394,

connecteur à 4 broches S100)

**Ecran LCD****Image**

8,8 cm (type 3,5, format 16:9)

**Nombre total de points**

211 200 (960 × 220)

**Généralités****Courant d'appel de pointe**

Courant d'appel commutation à chaud, mesuré conforme aux normes

européennes

EN55103-1 : 5 A (230 V)

**Alimentation requise**

7,2 V CC (batterie)

8,4 V CC (adaptateur secteur)

**Consommation électrique moyenne\***

Pendant la prise de vue à l'aide du viseur si la luminosité est normale:

HDV enregistrement 6,8 W

DVCAM (DV) enregistrement 6,6 W

Pendant la prise de vue à l'aide de l'écran LCD si la luminosité est normale:

HDV enregistrement 6,8 W

DVCAM (DV) enregistrement 6,6 W

**Température de fonctionnement**

0 °C à + 40 °C

**Température de stockage**

-20 °C à + 60 °C

**Dimensions (approx.)**

145 × 184 × 431 mm (l/h/p)

à l'exclusion des parties saillantes

145 × 184 × 431 mm (l/h/p)

y compris les parties saillantes avec batterie NP-F570

## Spécifications (suite)

### Poids (approx.)

1,5 kg appareil principal uniquement  
1,9 kg y compris la batterie rechargeable  
NP-F570, la cassette (PHDVM-63DM)  
et pare-soleil avec bouchon d'objectif,  
microphone

### Accessoires fournis

Reportez-vous à la page 9.

\* Utilisation du microphone fourni

### Adaptateur secteur AC-L15A

#### Alimentation requise

100 V - 240 V CA, 50/60 Hz

#### Consommation de courant

0,35 - 0,18 A

#### Puissance consommée

18 W

#### Tension de sortie

8,4 V\* CC

#### Température de fonctionnement

0 °C à + 40 °C

#### Température de stockage

-20 °C à + 60 °C

#### Dimensions (approx.)

56 × 31 × 100 mm (l/h/p)  
à l'exclusion des parties saillantes

#### Poids (approx.)

190 g cordon d'alimentation  
non compris

\* Pour d'autres spécifications, reportez-vous  
à l'étiquette figurant sur l'adaptateur secteur.

### Batterie rechargeable NP-F570

#### Tension de sortie maximale

8,4 V CC

#### Tension de sortie

7,2 V CC

#### Capacité

15,8 Wh (2 200 mAh)

#### Dimensions (approx.)

38,4 × 20,6 × 70,8 mm (l/h/p)

### Poids (approx.)

100 g

### Température de fonctionnement

0 °C à + 40 °C

### Type

Ions de lithium

La conception et les spécifications sont sujettes  
à modification sans préavis.

## A propos des marques commerciales

- « Memory Stick », «  », « Memory Stick Duo », « **MEMORY STICK DUO** », « Memory Stick PRO Duo », « **MEMORY STICK PRO DUO** », « MagicGate », « **MAGIC GATE** », « MagicGate Memory Stick » et « MagicGate Memory Stick Duo » sont des marques commerciales de Sony Corporation.
- « InfoLITHIUM » est une marque commerciale de Sony Corporation.
- i.LINK et  sont des marques commerciales de Sony Corporation.
- Mini  est une marque commerciale.
-  est une marque commerciale.
- Microsoft, Windows, Windows Vista et Windows Media sont des marques commerciales ou des marques déposées de Microsoft Corporation aux Etats-Unis et/ou dans d'autres pays ou régions.
- Macintosh et Mac OS sont des marques déposées d'Apple Inc. aux Etats-Unis et/ou dans d'autres pays ou régions.
- HDV et le logo HDV sont des marques commerciales de Sony Corporation et Victor Company of Japan, Ltd.
- HDMI, le logo HDMI, et High-Definition Multimedia Interface sont des marques commerciales ou des marques déposées de HDMI Licensing LLC.
- Pentium est une marque commerciale ou une marque déposée d'Intel Corporation.
- Adobe et Adobe Reader sont des marques commerciales de Adobe Systems Incorporated.

Tous les autres noms de produits cités dans le présent document peuvent être des marques commerciales ou des marques déposées de leurs sociétés respectives. Par ailleurs, les indications <sup>TM</sup> et « ® » ne sont pas employées chaque fois qu'une marque est citée dans le présent mode d'emploi.



## Remarques sur la licence

TOUTE UTILISATION DE CE PRODUIT AUTRE QUE L'UTILISATION PERSONNELLE DU CONSOMMATEUR, DE QUELQUE MANIERE QUE CE SOIT, QUI SERAIT CONFORME A LA NORME MPEG-2 D'ENCODAGE DES INFORMATIONS VIDEO POUR DES SUPPORTS EMBALLEES EST EXPRESSEMENT INTERDITE SANS LICENCE, CONFORMEMENT AUX BREVETS APPLICABLES DANS LE PORTEFEUILLE DE BREVETS MPEG-2, DONT LA LICENCE PEUT ETRE OBTENUE AUPRES DE MPEG LA, L.L.C., 250 STEELE STREET, SUITE 300, DENVER, COLORADO 80206.

# Identification des éléments et commandes

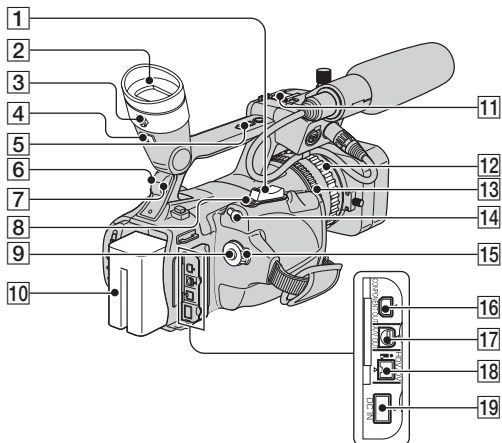
Les numéros entre parenthèses correspondent aux pages de référence.



- |  |  |
|--|--|
| <p><b>1</b> Manette de zoom (27)</p> <p><b>2</b> Viseur (16)</p> <p><b>3</b> Manette de réglage de l'oculaire (16)</p> <p><b>4</b> Manette de déverrouillage du viseur (123)</p> <p><b>5</b> Manette du manipulateur de zoom (27)</p> <p><b>6</b> Capteur de télécommande (arrière) (133)</p> <p><b>7</b> Témoin d'enregistrement (arrière) (22)<br/>Le témoin REC clignote quand la cassette arrive en fin de bande ou que la batterie est presque déchargée.</p> <p><b>8</b> Touche PHOTO/EXPANDED FOCUS (24)</p> <p><b>9</b> Touche REC START/STOP (22)</p> <p><b>10</b> Batterie (12)</p> <p><b>11</b> Griffes flash</p> | <p><b>12</b> Bague de mise au point (28)</p> <p><b>13</b> Bague de zoom (27)</p> <p><b>14</b> Prise  LANC<br/>La prise de commande  LANC permet de contrôler le transport de bande des appareils vidéo et des périphériques raccordés.</p> <p><b>15</b> Commutateur POWER (15)</p> <p><b>16</b> Prise COMPONENT OUT (48)</p> <p><b>17</b> Prise A/V OUT (48)</p> <p><b>18</b> Prise  HDV/DV (48)</p> <p><b>19</b> Prise DC IN (12)</p> |
|--|--|



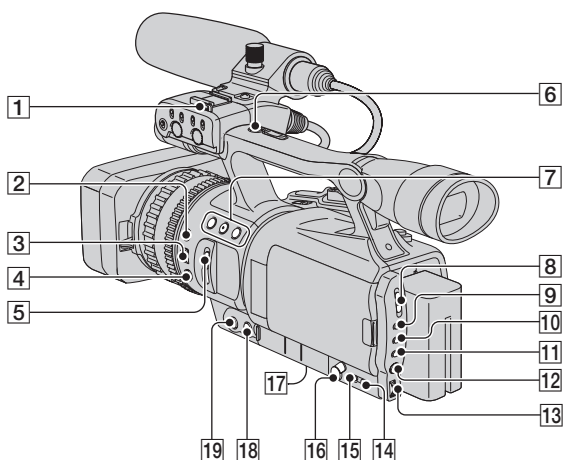

- 1** Crochet pour bandoulière (130)
- 2** Touche EXPOSURE/IRIS (29)
- 3** Molette EXPOSURE/IRIS (29)
- 4** Touche PUSH AUTO FOCUS (28)
- 5** ND FILTER Commutateur 1/2/OFF (31)
- 6** Touche REC START/STOP (22)
- 7** Touches ASSIGN (1/2/3)\*(39)
- 8** Commutateur AUTO LOCK
- 9** Touche GAIN (32)
- 10** Touche SHUTTER SPEED (32)
- 11** Touche WHT BAL  
(balance des blancs) (33)
- 12** Touche MENU (54)
- 13** Molette SEL/PUSH EXEC (18)
- 14** Touche STATUS CHECK (44)
- 15** Touche PICTURE PROFILE (34)
- 16** Prise  $\phi$  (casque)  
Lorsque vous utilisez le casque, le haut-  
parleur de votre caméscope est coupé.

- 17** Logement du trépied  
Assurez-vous que la longueur de la vis  
du trépied est inférieure à 5,5 mm. Dans  
le cas contraire, vous ne pourrez pas fixer  
correctement le trépied et vous risqueriez  
d'endommager votre caméscope.
  - 18** Touche FOCUS\* (28)
  - 19** Touche EXPANDED FOCUS (29)
- \* Les touches ASSIGN 2, FOCUS et SHUTTER  
SPEED sont équipées de points tactiles  
proéminents, ce qui facilite leur localisation.

## Identification des éléments et commandes (suite)

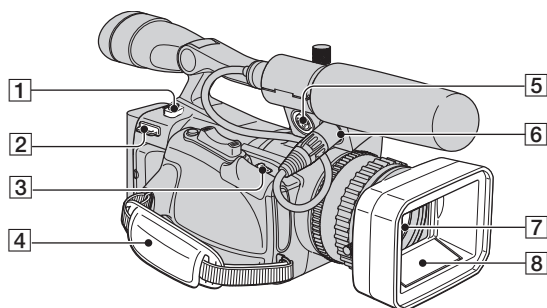

- 1 BATT RELEASE Bouton de déblocage de la batterie (13)
- 2 Crochet pour bandoulière (130)
- 3 Levier OPEN/EJECT (20)
- 4 Sangle (15)
- 5 Prise INPUT2 (10)
- 6 Prise INPUT1 (10)
- 7 Objectif (5)
- 8 Pare-soleil avec bouchon d'objectif (11)

### Pour fixer la bandoulière

Attachez la bandoulière (en option) aux crochets prévus à cet effet.

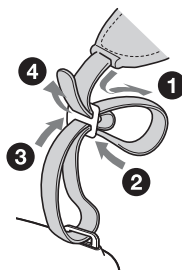

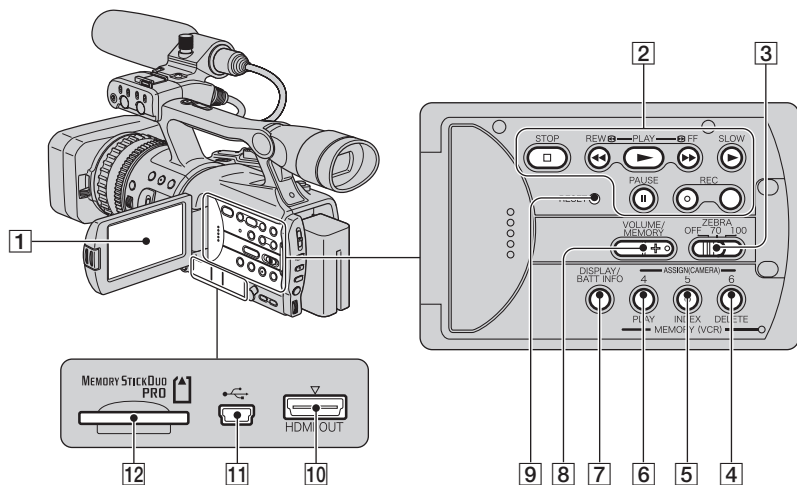

- 1** Ecran LCD (16)
- 2** Touches de commande vidéo (REW, PLAY\*, FF, PAUSE, STOP, SLOW, REC) (25)
- 3** Commutateur ZEBRA (31)
- 4** Touche ASSIGN 6, MEMORY DELETE (39, 89)
- 5** Touche ASSIGN 5, MEMORY/INDEX (25, 39)
- 6** Touche ASSIGN 4, MEMORY/PLAY (25, 39)
- 7** Touche DISPLAY/BATT INFO (44, 45)
- 8** Touche VOLUME/MEMORY\* (26)
- 9** Touche RESET  
Si vous appuyez sur la touche RESET, tous les réglages, y compris l'horloge (sauf les réglages de profil d'image et de caméscope) seront rétablis sur leur valeur par défaut.
- 10** Prise HDMI OUT (48)
- 11** Prise USB (90)
- 12** Fente « Memory Stick Duo » (20)

\* Les touches PLAY, VOLUME/MEMORY et MEMORY/INDEX sont toutes dotées de points tactiles proéminents (la touche INDEX en est dotée sur son côté +). Cela facilite la localisation des touches.

### Placement du cache de la prise

Placez le cache comme illustré ci-dessous.

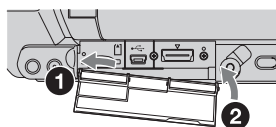

## Identification des éléments et commandes (suite)

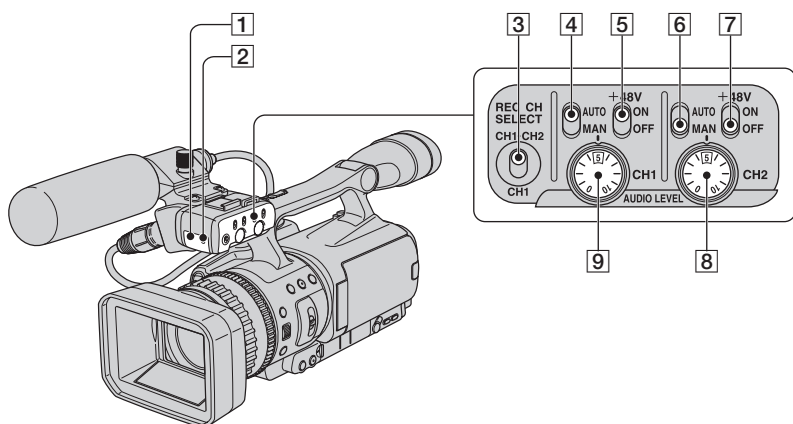

- 1 Capteur de télécommande (avant) (133)
- 2 Témoin d'enregistrement (avant)  
Le témoin REC clignote quand la cassette arrive en fin de bande ou que la batterie est presque déchargée.
- 3 Commutateur REC CH SELECT (10)
- 4 CH1 AUTO/MAN Commutateur (38)
- 5 Commutateur CH1 +48V (38)
- 6 Commutateur CH2 AUTO/MAN (38)
- 7 Commutateur CH2 +48V (38)
- 8 Molette CH2 AUDIO LEVEL (38)
- 9 Molette CH1 AUDIO LEVEL (38)

## Télécommande

Retirez la feuille de protection avant d'utiliser la télécommande.

Feuille de protection

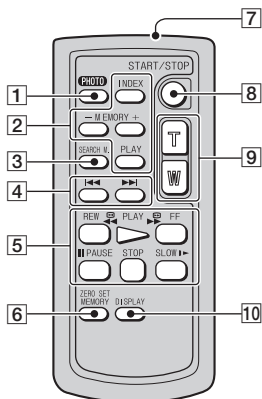
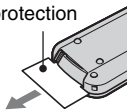

### 1 PHOTO (24)

Lorsque vous appuyez sur cette touche, l'image affichée à l'écran est enregistrée sur le « Memory Stick Duo » sous forme d'image fixe.

### 2 Touches de commande mémoire (Index, -/+, Lecture de mémoire) (26)

### 3 SEARCH M. (46)

### 4 ◀▶▶▶

### 5 Touches de commande vidéo (rembobinage, lecture, avance rapide, pause, arrêt, ralenti) (25)

### 6 ZERO SET MEMORY

Ce bouton n'est pas compatible avec votre caméscope.

### 7 Emetteur

### 8 START/STOP (22)

### 9 Touche de zoom (27)

### 10 DISPLAY (44)

## ⚠ Remarques

- Dirigez la télécommande vers le capteur de télécommande pour faire fonctionner le caméscope.
- N'orientez pas le capteur de télécommande vers de fortes sources lumineuses telles que la lumière directe du soleil ou la lumière de lampes de plafond. Sinon la télécommande risque de ne pas fonctionner correctement.
- Lorsque vous utilisez la télécommande fournie avec votre caméscope, il se peut que votre magnéscope réponde également. Dans ce cas, sélectionnez un mode de télécommande autre que VTR 2 pour votre magnéscope ou recouvrez le capteur de celui-ci à l'aide de papier noir.

## Pour changer la pile de la télécommande

- ① Tout en appuyant sur le loquet, insérez l'ongle dans la fente pour ouvrir le couvercle du logement de la pile.
- ② Placez une nouvelle pile avec le pôle + orienté vers le haut.
- ③ Réinsérez le logement de la pile dans la télécommande jusqu'à ce que ce vous entendiez un dé clic.

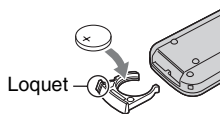

## AVERTISSEMENT

La pile peut exploser si vous ne la manipulez pas avec soin. Ne rechargez pas la pile, ne la démontez pas et ne la jetez pas au feu.

- Lorsque la pile au lithium devient faible, le rayon de fonctionnement de la télécommande peut être réduit ou cette dernière peut ne plus fonctionner correctement. Dans ce cas, remplacez la pile par une pile au lithium Sony CR2025. L'utilisation d'une pile d'un type différent peut entraîner des risques d'incendie ou d'explosion.

# Indicateurs de l'écran LCD et du viseur

Les numéros entre parenthèses correspondent aux pages de référence.  
Les indicateurs ne sont pas enregistrés sur la cassette pendant l'enregistrement.

## Enregistrement de films

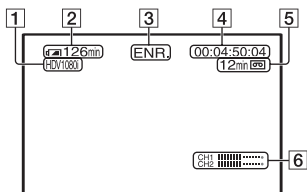

- 1 Format d'enregistrement (HDV1080i ou DVCAM, DV SP) (72)
- 2 Autonomie de la batterie (approximative)
- 3 Etat de l'enregistrement ([VEILLE] (veille) ou [ENR.] (enregistrement))
- 4 Pendant l'enregistrement :  
Compteur de bande (heures : minutes : secondes : image)  
Pendant la lecture :  
Code temporel (heures : minutes : secondes : image)
- 5 Capacité d'enregistrement de la cassette (approximative)
- 6 Affichage du niveau audio (69)

## Enregistrement d'images fixes

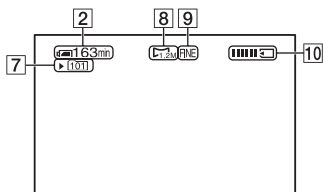

- 7 Dossier d'enregistrement (78)
- 8 Taille d'image (77)
- 9 Qualité ([FINE] ou [STD]) (77)
- 10 Témoin d'enregistrement (24)

## Code de données pendant l'enregistrement

Les données de date et d'heure pendant l'enregistrement et celles de réglage du caméscope sont automatiquement enregistrées. Elles ne s'affichent pas à l'écran pendant l'enregistrement mais vous pouvez les vérifier dans [CODE DONNEES] pendant la lecture (70).

## Visionnage de films

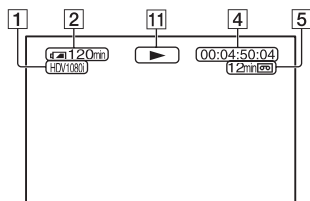



- 11** Indicateur de défilement de la bande  
Le mode d'enregistrement (DVCAM ou DV SP) s'affiche lorsqu'une bande enregistrée au format DVCAM ou DV SP est lue. DV.

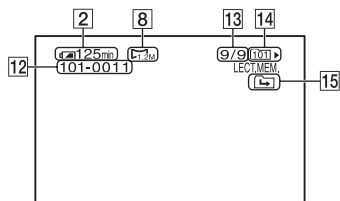

## Visualisation d'images fixes



- 12** Nom de fichier de données  
**13** Numéro d'image/Nombre total d'images enregistrées dans le dossier de lecture en cours  
**14** Dossier de lecture (78)  
**15** Icône du dossier précédent/suivant  
Les indicateurs , ,  s'affichent lorsque la première ou la dernière image du dossier en cours est affichée et lorsqu'il existe plusieurs dossiers dans le même « Memory Stick Duo ». Pour passer au dossier précédent/suivant, utilisez la touche VOLUME/MEMORY.

## Indicateurs affichés en cas de modifications

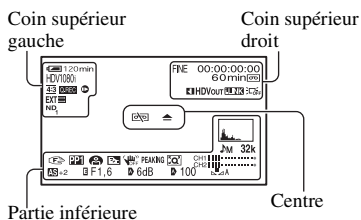

### Coin supérieur gauche

Indicateur	Signification
HDV1080i	Format d'enregistrement (72)
DVCAM DV	Mode Audio DV (65)*
4:3	ENR.16/9-4/3 (73)*
Q.REC	ENR.RAPIDE (80)**
ND	ENR.IMAGE DV (64)*
ND <sub>1</sub> ND <sub>2</sub> ND <sub>OFF</sub>	ND filtre (31)
ENR.INTERV.	ENR.INTERV. (63)
EXT	CTRL.ENR.EXT (73)

### Coin supérieur droit

Indicateur	Signification
FINE STD	Qualité d'image fixe (77)
REPERE INDEX	REPERE INDEX (40)
HDV IN DV IN	Entrée HDV/DV entrée (86)
HDVout DVout	Sortie HDV/DV sortie (85)
i.LINK	Connexion i.LINK (48, 82)
RETROCL	Rétroéclairage de l'écran LCD désactivé (16)

### Centre

Indicateur	Signification
Warning icon	Avertissement (107)

## Partie inférieure

Indicateur	Signification
Histogram icon	HISTOGRAMME (68)
32k 48k	MODE AU.DV (Mode Audio DV) (65)*
Volume icon	Contrôle manuel du volume (38)
Focus icon	Mise au point manuelle (28)
PP1~PP6	Profil d'image (34)
Projector icon	PROJECTEUR (64)
Retroillumination icon	Rétroéclairage (64)
SteadyShot icon	SteadyShot désactivé (60)
PEAKING	INTENSIFICAT (67)
Extens. Num. icon	EXTENS.NUM. (65)
AS	REG.EXP. AUTO (61)
E	EXPOSURE/IRIS contrôle molette (29)
Auto Focus icon	Réglage automatique (69)
White Balance icon	Balance des blancs (33)
25pSCAN	BALAY.PROG. (60)
Macro icon	M.PT.MACRO (61)
HYPER	HYPER GAIN (64)

\* Ces réglages peuvent être effectués uniquement pour les images au format DVCAM (DV).

\*\* Ces réglages peuvent être effectués uniquement pour les images au format HDV.



# Index

## Chiffres

1080i/576i .....	73
576i .....	73

## A

Accessoires fournis .....	9
Adaptateur pour Memory Stick Duo .....	116
Adaptateur secteur .....	12
AFFEC. MOLET .....	59
AFFICH.TC/UB .....	76
AFFICH.ZOOM .....	69
AFF.DON.CAM. (Affichage des données du caméscope) .....	69
AFF.MISE PT .....	69
AFF.OBT .....	69
AF.NIV.AUDIO (Affichage du niveau audio) .....	69
AMPL.CONTR .....	60, 101
AR-PL VISEUR .....	70
ARRET FONDU .....	62
ASPECT .....	68
ASSIGN BTN .....	80
ASSIST.M.PT .....	61
AUTONOMIE .....	81
Autonomie de la batterie .....	45
AU. DV MODE (Mode Audio DV) .....	65

## B

Bague de mise au point .....	28
Bague de zoom .....	27
Balance des blancs .....	33
Balayage par saut .....	26
BALAY. PROG .....	60
Bandoulière .....	130
BARRE COUL. ....	60
BARRES .....	69

Batterie	
Batterie .....	12
Informations sur la batterie .....	45
Batterie	
« InfoLITHIUM » .....	117
Batterie rechargeable intégrée .....	122
BIP .....	81
Bouton de VITESSE D'OBTURATION .....	32

## C

Câble de raccordement A/V .....	50, 82
Câble de raccordement A/V avec S VIDEO .....	53, 82
Câble HDMI .....	51
Câble i.LINK .....	51, 86, 95
Câble USB .....	90, 92
Câble vidéo composant .....	50
Cache de la prise .....	20
Cassette .....	20
Bande .....	111
CDE VEILLE .....	73
CHRONO ENR .....	59
CINEMA .....	34
CINEMA TONE COLOR .....	36
CINEMATONE GAMMA .....	36
CODE DONNEES .....	70
Code d'auto-diagnostic .....	107
Code temporel .....	134
Commutateur +48V .....	38, 132
Commutateur AUTO LOCK .....	30
Commutateur AUTO/MAN .....	38
Commutateur POWER .....	15
Commutateur REC CH SELECT .....	10
Commutateur ZEBRA .....	32
COMPOSANT .....	73

COMPRESSION .....	74
Compteur de bande .....	134
COMPT.HOR. ....	81
COMP.NOIR .....	36
Condensation .....	120
Configuration du système	
Macintosh .....	92
Windows .....	92
Connecteur à 21 broches .....	53
Connexion	
Magnétoscope .....	82
Téléviseur .....	48
CONTRE-JOUR .....	64, 101
CONVERS.BAS .....	74
CONV. i.LINK .....	49, 74
Copie .....	82
COPIER .....	36
Cordon d'alimentation .....	12
COUDE .....	36
COULEUR LCD .....	70
COURBE TRANS. ....	62
CREPUSCULE .....	34
Crochet pour bandoulière .....	129, 130
CTRL.ENR.EXT .....	73

## D

DATE .....	70
Date et heure .....	19, 134
DECLENCH.FIN .....	59
DECLEN.DEBUT .....	59
DEGRES .....	70
Dépannage .....	98
DONNEES CAM. ....	71
Dossier	
DOSSIER ENR. (Dossier d'enregistrement) .....	78
DOSS.LECT.(Dossier de lecture) .....	78
NOUV.DOSS. ....	78
DOSSIER ENR. (Dossier d'enregistrement) .....	78

## Index (suite)

- DOSS.LECT. (Dossier de lecture) .....78  
DOSS.UTILISE.....77  
DTL NUA.PEAU .....35  
Durée de lecture.....14  
Durée de prise de vue .....13  
DUREE ENREG. ....59, 63  
DUREE TRANS.....62  
DV .....72  
DV SP.....73  
DVCAM.....72
- E**
- Ecran d'index .....26  
Emetteur .....133  
Enregistrement.....22  
ENR. 16/9-4/3 .....73  
ENR.DATE .....81, 101  
ENR.DUREE UB .....76  
ENR.IMAGE DV .....64  
ENR.INTERV. ....63, 101  
ENR.L.REGUL.  
(Enregistrement lent régulier) .....59  
ENR.RAPIDE.....80  
Entretien .....120  
ÉQUIL.BLANC .....65  
ÉQUIL.NOIR .....65  
EXPOSITION .....29  
EXPOSITION1 .....29  
EXPOSITION2 .....30  
EXPOSITION/IRIS.....29, 59  
EXTENS. NUM (extension numérique).....65, 101  
Extérieur.....33
- F**
- Fente pour « Memory Stick Duo » .....21  
Feuille de protection .....133  
Fiche CC.....12
- Filtre DN .....31  
FOCUS INFINI.....40  
FONDU.....65  
FORMAT.....78  
Format DV .....72  
FORMAT ENR.....72  
Format HDV .....110  
FS32K .....65  
FS48K .....65
- G**
- Gain.....32  
GAIN MAN.AU .....65  
GRAND ANGLE.....60  
Grand angle.....27  
Grand œillette de viseur.....17
- H**
- HAUTE.....77  
HDV .....72  
HDV1080i.....72  
HEURE UNIV .....80  
HISTOGRAMME.....68, 101  
HYPER GAIN .....64
- I**
- IMAGE GUIDE .....68  
Images fixes .....24  
Impression.....90  
Impression d'images enregistrées .....90  
Indicateurs.....136  
Indicateurs d'avertissement .....107  
INPUT1 TRIM.....66  
INPUT2 TRIM.....66  
INSERTIONS .....81  
INTELLIGENT .....62  
INTENSIFICAT .....67  
Interface HDV/DV.....72
- Intérieur.....33  
INTERVALLE .....63  
IRIS .....30  
i.LINK .....118
- J**
- JPEG.....115
- L**
- LANGUAGE.....80  
LCD.....16  
Lecture.....25  
LETTER BOX.....74  
Lever IRIS/EXPOSITION .....29  
Lever OPEN/EJECT .....20  
LIE.....65  
LIGNE.....66  
LIM IRIS AUT.....62  
LIMITE AGC.....61  
LINEAIRE .....62  
Logement de la cassette.....20  
Logement du trépied.....129  
LUMILCD.....70
- M**
- Macintosh.....92  
Manette de déverrouillage du viseur .....128  
Manette de réglage de l'oculaire.....16  
Manette de zoom .....27  
Manipulateur de zoom.....27  
MANIP.ZOOM .....62  
Marque commerciale.....127  
MARQUEUR .....68, 101  
MEL.AUDIO DV .....67  
MEMOIRE A .....33  
MEMOIRE B .....33  
Memory Stick .....3, 80, 115

Memory Stick Duo .....	20, 115
Insertion/Ejection .....	20
Nombre d'images enregistrables .....	77
Onglet de protection en écriture .....	115
« Memory Stick PRO Duo » .....	116
Menu	
Menu AUTRES .....	79
Menu ENR.E/S .....	72
Menu REGL.AFFICH .....	67
Menu REGL.AUDIO .....	65
Menu REGL.CAMES. ...	59
Menu REGL.MEM .....	77
Menu REGL.TC/UB .....	75
Options de menu .....	56
Utilisation des menus .....	54
Menu AUTRES .....	79
Menu ENR.E/S .....	72
Menu REGL.AFFICH .....	67
Menu REGL.AUDIO .....	65
Menu REGL.CAMES. ....	59
Menu REGL.MEM. ....	77
Menu REGL.TC/UB .....	75
Messages d'avertissement ...	108
MIC .....	66
MIC NR .....	65
Mise au point étendue .....	29
Mise au point. ....	28
MIX .....	67
MODE ALLSCAN .....	69, 101
MODE A.VIS. ....	70
MODE CTL.ENR .....	73, 101
MODE ENR.DV (Mode d'enregistrement) .....	72
Mode miroir .....	23
Molette SEL/PUSH EXEC ...	18
MONOTONE .....	34
MPEG2 .....	97
M.PT.ETENDUE .....	68
M.PT.MACRO .....	61

## N

NETTETE .....	35
NIV COULEUR .....	35
NIV INPUT1 .....	66
NIV INPUT2 .....	66
NIV.CTJR LCD .....	70
NIV.NUA.PEAU .....	35
NOM PROFIL .....	36
NOUV.DOSS. ....	78
NTSC .....	103, 110
N°FICHER (Numéro de fichier) .....	78

## O

Onglet de protection en écriture .....	111, 115
Options de menu .....	56
Ordinateur .....	92

## P

PAL .....	110
Pare-soleil avec bouchon d'objectif .....	11
PAUSE ENR. ....	73
PHASE COUL .....	35
PHOTO/M.PT. ETENDUE .....	80
PictBridge .....	90
PictBridge PRINT .....	80
PORTRAIT .....	34
PREREGLE .....	75
PREREG.TC .....	75
PREREG.UB .....	75
Prise A/V OUT .....	50
Prise casque .....	129
Prise COMPONENT OUT .....	50
Prise DC IN .....	12
Prise HDMI OUT .....	50
Prise LANC .....	128
Prise S VIDEO .....	48, 82
Prise USB .....	90, 92

Profil d'image .....	34
PROF. CAMERA (Profil de caméra) .....	79, 101
PROJECTEUR .....	64

## Q

QUALITE .....	77
Qualité d'image HD (haute définition) .....	48
Qualité d'image SD (définition standard) .....	48

## R

RECADRAGE .....	74
Recherche de fin .....	41
Recherche d'image .....	26
Recherche par date .....	46
Recherche par index .....	46
REDUC.SCINT .....	62
REGENERER .....	75
REGL.HORLOGE .....	18, 80
REGL.WB .....	36
REG.EXP.AUTO ...	30, 61, 101
REINITIALI. ....	36, 75
RELAIS .....	73
REPERE INDEX .....	40
REPONSE EA .....	61
RESTANT .....	71
Rétroéclairage LCD .....	16
ROT.MOLETTE .....	59

## S

Sangle .....	15
SEARCH M. ....	46
SEL CH AUDIO .....	67
SELECT.USB .....	80
SENS.ATW .....	62
SENS.MOLETTE .....	59
SEPARÉ .....	65
SHOT TRANS .....	42, 62
Signal d'index .....	40

## Index (suite)

- SORTIE AFF.....71  
SOR.V/LCD.....71  
Source d'alimentation  
externe.....14  
Spécifications.....124  
STANDARD.....77  
Standards de télévision  
couleur.....110  
STATUT TC.....75  
STEADYSHOT.....60  
STOP.....73  
Suppression des réglages  
de profil de caméscope.....80  
Suppression d'images  
enregistrées.....89  
SYNCHRONISE.....73
- T**
- TAILLETTRE.....71  
TC.....76  
TC LINK.....75  
TELECOMMANDE.....81  
Télécommande.....133  
Téléobjectif.....27  
Téléviseur.....48  
téléviseur 16:9  
(écran large) ou 4:3.....48  
Téléviseur haute définition...48  
Témoin CHARGE.....12  
Témoin d'enregistrement.....22  
Témoin d'accès.....21  
TEMOIN REC  
(Témoin d'enregistrement) ..81  
Temps de charge.....13  
Tête vidéo.....121  
TONALITE.....61  
Touche de déblocage  
de la batterie (RELEASE)....13  
Touche DISPLAY/  
BATT INFO.....44, 45  
Touche DISPLAY/  
BATT INFO.....16
- Touche EXPOSITION/  
IRIS.....29  
Touche FOCUS.....28  
Touche GAIN.....32  
Touche MEMORY/  
DELETE.....89  
Touche MEMORY/  
INDEX.....25  
Touche MEMORY/  
PLAY.....25  
Touche MENU.....18  
Touche OPEN.....16  
Touche PHOTO/  
EXPANDED FOCUS.....22  
Touche PLAY.....25  
Touche PROFIL  
D'IMAGE.....34  
Touche PUSH AUTO  
FOCUS.....28  
Touche RESET.....131  
Touche START/  
STOP ENR.....22  
Touche VERIF.STATUT...44  
Touche VOLUME/  
MEMORY.....25  
Touche WHT BAL.....33  
Touches ASSIGN.....39  
Touches de commande  
vidéo.....131  
TOUS FICH.....77  
Transition entre prises  
de vue.....42  
TRANS.FONDU.....62
- U**
- U-BIT.....76  
Une mise au point  
temporaire.....28  
Utilisation de votre  
caméscope à l'étranger.....110  
Utilisation des options  
de menu.....54  
UTIL. ENR.....75  
UTIL. LIBRE.....75
- UTIL.BANDE.....81  
UTIL.TAMBOUR.....81  
UTIL.TC.....75
- V**
- VALEUR.....69  
VCR HDV/DV.....72  
VENT INPUT1.....66  
VENT INPUT2.....66  
Vérification de la  
dernière scène.....41  
Vérification de statut.....44  
Vérification  
d'enregistrement.....41  
Vis de fixation  
du pare-soleil.....11  
Viseur.....16  
VISEUR COUL.....70  
VIS.DER.SC.....41  
Vitesse d'obturation.....32  
Volume.....26
- W**
- Windows.....92
- X**
- XLR SET.....65
- Z**
- Zébré.....32  
ZONE SECUR.....68  
Zoom.....27  
ZOOM LECT.  
(Zoom de lecture).....80



